

月刊 グラフィックサービス

No.866
2024 1

JaGra

の年男たち



株式会社いなみつ
代表取締役
稲満 信祐 さん



株式会社広瀬印刷
代表取締役
瀬尾 淳 さん



有限会社八木印刷所
専務取締役
八木 太郎 さん



共立速記印刷株式会社
代表取締役
笹井 靖夫 さん



株式会社ケイスイ
代表取締役
小林 佳之 さん



株式会社コンゴ商会
代表取締役社長
平原 真敬 さん

株式会社喜八屋
代表取締役
川上 辰夫 さん

■ 巻頭企画

ジャグラコンテスト第7回総合順位決定!

■ 巻頭言

2024 年年頭所感

—ジャグラ会長/ (株)クイックス (愛知) 岡本 泰

■ 特別企画

ジャグラ作品展あるある 疑問解決Q & A
令和5年度ジャグラ全国協議会開催

■ 連載・シリーズ

知ってるあなたはジャグラ通 その四
需要創出を考える⑳ (株)リーブル (高知)

■ NEWSとお知らせ

ジャグラ作品展募集
第59年度・第4回理事会を開催

CONTENTS

■ 巻頭言

1 2024年 年頭所感

ジャグラ会長 / (株)クイックス (愛知) 岡本 泰

■ 巻頭企画

2 ジャグラコンテスト第7回総合順位決定!

■ 特別企画

4 ジャグラ作品展あるある 疑問解決Q&A

8 令和5年度ジャグラ全国協議会開催

■ 連載・シリーズ

24 知ってるあなたはジャグラ通 その四

26 需要創出を考える⑳

令和4年度ジャグラ作品展 出版印刷部門 経済産業大臣賞

写真集『10年の幸福写真』

(株)リーブル 代表取締役 坂本圭一郎

■ NEWSとお知らせ

6 ジャグラ作品展募集

11 ジャグラBBホットニュース

15 第59年度・第4回理事会を開催

19 誌上新春名刺交換会

28 業界の動き

ジャグラ 自費出版文化賞表彰式

JAGAT page2024開催へ

BCI 新刊案内「こころときめく営業の道標2」

17 雑学コラム⑩ 29 事務局日誌と今後の予定

12 富士フィルムグラフィックソリューションズ(株)

13 ホリゾン・ジャパン(株)

14 (株)ショーワ

18 東京リスマチック(株)

表4 リョービMHI グラフィックテクノロジー(株)

月刊グラフィックサービス 発行趣意

月刊『グラフィックサービス』は、一般社団法人日本グラフィックサービス工業会会員、関係諸団体およびすべてのステークホルダーの皆様へ、自社の質的向上に役立ち、知恵と勇気を分かち合うことを目指し発行するものです。

本会の存在意義である人間交流スペースを構築し、社会の多様な要請にタイムリーに対応しつつ、共通の経営課題を持つ会員をネットワーク化し、その交流を積極的に支援するとともに小さいことでも有利となる経営施策も発信する情報ターミナルとなることを理想とします。

またその情報発信手段は誌面にとどまらず、環境に応じて多様な発信方法を検討、遂行することを責務とします。

【概要】

発行回数 月1回 / 年間12回

購読料 ジャグラ会員は無償(会費に含む)

・希望企業、団体への有償配布

配布方法 ・全会員へ直接郵送

・ジャグラホームページからのダウンロード

本誌へのご意見・ご要望・記事提供は下記宛お寄せください

Eメール edit@jagra.or.jp 電話03-3667-2271 ファクス03-3661-9006

お手紙 東京都中央区日本橋小伝馬町7-16 〒103-0001 (一社)日本グラフィックサービス工業会 宛

2024年 年頭所感

ジャグラ会長 / (株)クイックス (愛知) 岡本 泰



新年明けましておめでとうございます。年頭にあたり、一言ご挨拶申し上げます。

国内経済は、昨年1月に新型コロナウイルス感染症の5類引き下げの決定が発表されると、引き下げ日の5月を待たず、人流が一気に回復してきました。加えて記録的な円安が後押しし、訪日外国人が戻ってきました。政府の発表によると10月の訪日外国人は251万6500人と、コロナ感染拡大前の2019年同月比を上回っています。しかし、11月に発表された2023年7～9月期の実質GDP成長率は、前期比マイナス0.5%と3四半期ぶりのマイナス成長となっています。人流に対する回復力の弱さは急速な物価高が要因に挙げられます。こうした状況を受け、大手シンクタンク数社が発表した2024年度の実質GDP成長率は0.7%～1.4%と2023年度の見込み値よりも若干減少することが予想されます。

印刷業界に目を向けると、コロナ禍で失われた印刷需要が大きく回復したという話は無く、原材料費や輸送コスト、そして人件費の高騰により中小印刷業の利益を圧迫しています。また、印刷業界に限らず、大手中古車販売会社や芸能プロダクション等々の問題を受け、企業のコンプライアンスをはじめCSR的な視点が今まで以上に企業経営で求められています。

ジャグラはこの間、DXを一つ的手段として

「今こそグラフィックサービス業に転換しよう」をスローガンに掲げ、“印刷ができること”を付加価値とした業態へと進化すべく事業を推進しています。加えてプライバシーマーク指定審査機関として個人情報保護の推進、中小企業におけるサステナブル経営も重点的に取り組んでいます。

一つひとつ着実に事業に邁進していますが、今年は一二期二年の任期節目でもあります。地域活性化委員会で開発を進めている「ジャグラコンパス」と広報委員会が開発を進めているジャグラ公式アプリの2つを活動成果としてお披露目する予定です。今後はこれらのソフト、アプリを会員の皆様にこれからどのように活用して創注につなげていただくかが問題になります。創注はジャグラコンパクトDXの目的でもあります。それを皆さんと一緒に考えていく年であればと思っています。引いてはそれが業界全体の活性化につながるはずです。

引き続き、会員の皆様ならびに賛助会員、そして関連業界の皆様には本年もジャグラの事業へのご理解、ご協力を賜りますようお願い申し上げます。

最後になりますが、今年一年が皆様方にとって意義のある充実した一年となりますよう祈念いたしまして、年頭のご挨拶といたします。



Illustrator マイスター

勝美印刷(株) (鳥取県支部) **城田 愛美さん**



InDesign マイスター

(株)プレスメディア (会員外) **山田 裕介さん**



2次審査当日の会場の様子

ジャグラコンテスト委員会（担当理事：池邊寛副会長／委員長：笹岡誠理事）が主催するDTPオペレーター技能競技会「ジャグラコンテスト第7回 Illustrator・InDesign」の第2次審査実技試験が、昨年10月28日（土）東京ジャグラ本部で実施され、厳正なる審査の結果、Illustratorでは勝美印刷(株)（鳥取県支部）の城田愛美さんが、InDesignでは(株)プレスメディア（会員外）の山田裕介さんがそれぞれ総合1位に輝き、“マイスター”の称号を手に入れました。



挨拶する笹岡委員長

実技試験当日は、第一次審査を突破したIllustrator 7名、InDesign 7名のファイナリストが全国から集結し、Illustratorは「クリスマスコンサートチラシの作成」「作品展案内DMの作成」「イベントチラシにおける協賛一覧の作成」「ショップセールロゴの作成」の小問題4問（4問で合計100点満点）、InDesignは雑誌4ページの制作（1問200点満点）が出題され、下記の結果となりました。第1位表彰式は6月22日のジャグラ文化典広島大会総会にて執り行われる予定です。

Illustrator (上位5名まで掲載 敬称略)

1位	263点 (191+072)	城田 愛美	勝美印刷(株) / 鳥取
2位	262点 (185+077)	山田 裕介	(株)プレスメディア / 会員外
3位	250点 (179+071)	梅本 恵理	会員外
3位	250点 (187+063)	遠藤 利恵	(株)東北プリント / 宮城
5位	239点 (179+060)	西田 奈央	(株)ブロックヘッドワークス / 会員外

InDesign (上位5名まで掲載 敬称略)

1位	285点 (189+096)	山田 裕介	(株)プレスメディア / 会員外
2位	284点 (184+100)	細田 理恵	(株)ウィザップ / 新潟
3位	282点 (188+094)	渡部 由加	(株)ニシキプリント / 広島
3位	282点 (185+097)	北折 慧	会員外
5位	266点 (181+085)	津端 優	(有)めぐみ工房 / 新潟

Illustrator 2次審査受験ファイナリスト (1次審査順位順)

1位	城田 愛美	勝美印刷(株)	鳥取
2位	遠藤 利恵	(株)東北プリント	宮城
3位	宮岸 美香	(株)谷印刷	石川
4位	山田 裕介	(株)プレスメディア	会員外
5位	山田菜央子		会員外
6位	梅本 恵理		会員外
6位	西田 奈央	(株)ブロックヘッドワークス	会員外

以上7名



InDesign 2次審査受験ファイナリスト (1次審査順位順)

1位	中道 恭子		会員外
2位	山田 裕介	(株)プレスメディア	会員外
3位	渡部 由加	(株)ニシキプリント	広島
5位	北折 慧		会員外
6位	細田 理恵	(株)ウィザップ	新潟
7位	津端 優	(有)めぐみ工房	新潟
9位	大塚 知史	(有)ハピネス情報処理サービス	千代田

以上7名



※第2次審査対象者（第1次審査7位以内入賞者）のうち1名辞退があったため、8位、9位入賞者に第2次審査受験の希望を伺い、9位の方が繰り上がりとなりました。

第1次審査
課題解説 & 模範解答
公開中

ジャグラコンテスト第7回第1次審査で出題された課題の解説文をWebで公開中です。
ジャグラコンテスト第7回にご参加いただいた方の特典として、各課題の模範解答データをダウンロードいただけます。ぜひ復習にご活用ください。

▼第1次審査課題解説ページ

https://www.jagra-contest.com/newprimary_review/



作品展 **あるある**

疑問
解決

11月以降、随時情報発信させていただいております「令和5年度ジャグラ作品展」の作品募集がいよいよ始まりました。11月に開催されました全国協議会のグループディスカッションでは、作品展について全国理事ならびに支部長の皆様より、忌憚のない意見を頂戴することができ、頂いた意見、質問の中から特に多かったものについて、Q&A形式で回答いたします。応募に際し、気になった点等ございましたらご参考にしていただき、応募をお願いいたします。このほかの質問に関しては本部事務局までお問い合わせください。

ジャグラ作品展委員会

Q 1. 作品展の部門が分からない

A 出版物部門以外に、報告書や記念誌、会議・大会記録誌、年賀状や名刺などの業務用印刷物部門、顧客の宣伝関連に使われる販促物（カタログ、パンフ、ポスター、動画など）の宣伝印刷物部門、新商品や新手法などによる作品、自社提案による企画、ソフト・サービスなどの開発・開拓部門があります。部門の区分けが分からない場合は、本部及び審査委員で判断して仕分けしますので、指定しなくても問題ありません。



Q 2. 作品の対象はいつのもの？

A 2023年1月1日から12月31日までに制作されたものが対象です。作品展自体は年度で実施していますが、作品は年単位が対象となります。



Q 3. 賞を取れるようなものを作っていないよ

A もともと技術研鑽のために始まったコンテストです。ご自身で判断されずにご応募ください。



Q 4. でもフィードバックもないんでしょ？

A これまでは応募された全会員に「技術優良賞」を送付していましたが、今回は評価結果をグラフにしてお返しします。“何が悪かった”ではなく、“何が評価されたのか”を現場の方にも共有してください。



Q 5. お客さんに許可を取るのが大変だ

A 色々な方法が考えられますが、これまで応募された方の話をお聞きすると、自社の印刷物を応募したり、作品を出品する前にお客様に承諾を得るのが1番ですが、審査をクリアした後で承認を得る（NGの場合辞退も可）などして作品を応募されています。

Q 6. ここまで聞いて何だけど、出すメリットが分からない

A 先ほどお話しした技術研鑽が一つですが、全国組織のコンテストに応募したいというだけでお客さまへのアピールになったり（良いものを作ってくれたんだな）、賞を取ればお客さまはもちろん、自社のPRにもなります。これまで受賞された会員さんの中にも自社のPR活動にうまく活用されている事例があります。



Q 7. 年度末で忙しくて応募が面倒

A お忙しいようでしたら応募用紙に社名、担当者、連絡先、作品名だけ書いて作品と一緒に送っていただくだけで構いません。作品のつくりを見て評価させていただきます。



NAME CARD
FESTIVAL



大臣賞受賞 4 作品に

賞金 3 万円が

授与されます

4 部門

募集しています

ジャグラ作品展

十今年もやります、名刺フェスティバル



応募期間

2023.12.1[金]~2024.3.31[日]

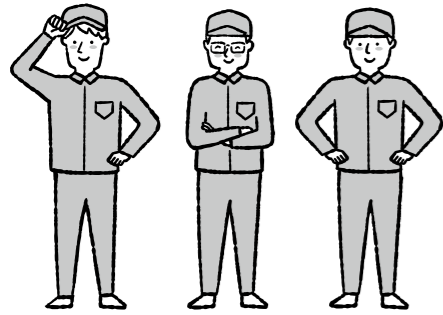

業務用印刷部門

研究報告書、文集、記念誌、機関誌、便覧、手引書、名簿、会議資料、大会等資料、会報、年報、リスト、パーソナルユース(年賀状、レターヘッド、ハガキ、名刺)など。

開催要項

審査対象

作品は 2023 年中に完成したものに限り(2023 年 1 月 1 日~12 月 31 日までの作品)

審査方法

審査基準に基づいて採点し、順位を決定
◆企画 ◆編集 ◆造本設計 ◆文字組版 ◆仕上げ
◆開発・開拓の狙い

応募方法

応募作品に申込書を添えて、本部までご送付ください。
申込書はジャグラHPよりダウンロードできます。

宣伝印刷部門

カタログ、ポスター、ダイレクトメール、リーフレット、チラシ、POP、パンフレット、カレンダー、PR 誌、各種案内書など。



優秀作品には大臣賞を授与!!

表彰式は文化典広島大会にて

「ジャグラ作品展」とは
日本グラフィックサービス工業会の技術力向上や
マーケットへのアピールを目的とするもので
ジャグラの前身である日本軽印刷工業会が
社団法人を設立した1966年より
開催されている歴史あるコンクールです。

Table with 2 columns: 自知分たちのもこの作り

出版印刷部門

単行本、文芸書、教科書、学術参考書、専門書、法規集、写真集、雑誌、ハンドブック、自費出版、定期刊行物、復刻版など。



芸術に触れる

開発・開拓部門

新商品、新機器・新手法・新技法による作品、販促成功例、活路開拓・需要拡大商品、未来ビジネスへの足掛かり商品、自社企画による印刷物、印刷物以外の商品、間接的に生産された印刷物、ソフト・サービス CD-ROM 等のマルチメディア。

未来へチャレンジ!

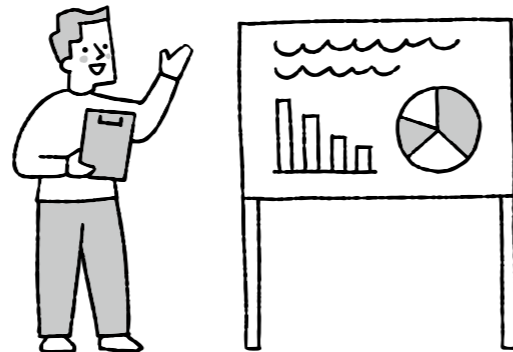

ジャグラ作品展出品申込書

No.

事務局記入欄

※ 発注者に出品の了解を得て、ジャグラ作品展に申し込みます

申込日 年 月 日

Form with fields: 会社名, 住所, E-mail, 担当者, 支部, 電話/FAX

事務局キリトリ線

作品名 (記入必須)

No.

事務局記入欄

[1] 審査にあたって特に評価して欲しい項目に○印をしてください

【記入必須】

A. 企画内容

企画の視点・狙い

B. 編集

全体の構成・取材。執筆等

C. 造本設計

書籍全体のデザイン・製本・用紙選択の意図等

D. 文字組版

難易度が高い・禁則ルール等

E. 印刷の仕上がり

印刷手法等

F. 開発・開拓

新規開発手法・開拓の視点・狙い等

G. その他 ()

[2] 希望する部門に○印をしてください (希望通りにならない場合もあります) 【記入必須】

Table with 4 columns: 出版印刷物部門, 宣伝印刷物部門, 業務用印刷物部門, 開発・開拓部門

↓ 以下任意記入事項 ↓

□ 製作工程についてお教えてください (書ける場合にご記入及び○をつけて下さい) 【任意】

Table with 3 columns: 印刷・製作方法, 後加工, 対象者

□ アピールポイント (自由にご記入下さい) 【任意】

Blank lines for additional information

ジャグラー全国協議会開催

全国協議会会場

11月10日、11日の2日間、東京都文京区の東京ドームホテルで「令和5年度ジャグラー全国協議会」を開催しました。全国協議会は本部理事ならびに全国の支部長が一堂に会し、本部事業について2日間にわたり、学び、意見を交わす場です。今年も本部事業へのご理解をいただくとともに、長時間にわたり活発な意見が交換されました。



挨拶する岡本会長

協議会の冒頭、岡本泰会長は「全国各支部を回らせてもらって会員の皆さんが元気になっていることを改めて感じた。ジャグラーは今年、全国の展示会に出展したが、

page2024に出展することが理事会で決まった。会場では、今日も資料に入っているジャグラーコンパクトDXのジャグラーコンパスや、ジャグラー公式アプリなどを発表する。今、ジャグラーは地に足を着けて活動できている。ほぼ毎月、各委員会が会議を開いている。一年半にわたり、多くの方に本部事業に参加いただき、ご理解いただけたことに感謝したい。来期は改選期なのでどうなるかわからないが、今期は皆さんの力を非常に貸してもらえた一年だった。収支面でみれば、本部会館の借入が返済されたこともあり、資産勘定的に自己資産が多く、健康経営となった。しかし、会員減少で会費収入が減っている。またコンテストなどの参加者も減っていることを考えると、収入はこれからさらに減少する見込みだ。ただし、減少率で言うとジャグラーはまだ低い。楽しそうだということで新規入会の話も出てきている。楽観ではなく、増えていく要因は十分にある。事

業体制としては、事務局の再編成や、委員会の後継者問題など課題が残っている。良いことも課題もあるが、引き続き来期もジャグラーの力を全国に示していきたい。来年は広島大会がある。高知大会も非常に盛り上がったが、やるべきことはやっつきのジャグラーだと思う。やるべきことはやり、自由な発想で企画するといったメリハリを付けて活動いただきたい」と述べ、12月から募集を開始する作品展について「会長に就任して先輩のありがたさ、後輩の頼もしさを感じて楽しく会長職を務めさせてもらっているが、作品展のように先輩から引き継いだことを守り続けるのも私の仕事だと思っている」と一社一点以上の応募を要請しました。

10日 第一部

第一部前半は、生産性向上委員会によるLIVE中継でデジタル印刷の自動化が披露されました。冒頭、原田大輔副会長が登壇し、生産性向上委員会の活動趣旨について説明したあと、北海道支部・正文舎様ならびにリコージャパン様協力のもと、生産性を向上する自動化の取り組みについて、正文舎からの中継で実演しました。実演では印刷から製本、後加工までの一連の流れを、MISに紐づいた情報とRPAの動きを見せながら説明しました。



生産性向上委員会が正文舎からLIVE配信した



日本防災士機構の中野課長から防災対策のポイントを学ぶ

「正文舎さんも最初から自動化ができたわけではない。小さな一歩から始まり、ステップを積み重ねてきたという。正文舎さんは一つの理想形だと思う。委員会ではその理想に近づけるよう会員の皆様に情報と仕組みを提供できるよう議論している」と原田副会長が締めくくりました。

第一部後半では、全国中央会から「組合等情報ネットワークシステム等開発事業」の補助金を受けて開発中のジャグラーコンパスセーフティーカードを題材に、防災についての監修協力もいただいている日本防災士機構総務課の中野篤課長を講師に迎え、セーフティーカードを提供していく上で必要な防災知識を学ぶべく、「防災対策のポイント」を学びました。

引き続き、地域活性化委員会の齋藤秀勝委員長がジャグラーコンパスの開発状況について中間報告したあと、同委員会の笹井靖夫委員と佐藤愛子委員がそれぞれ印刷会社の営業と顧客という設定で、ジャグラーコンパスの提案営業手法をロールプレイ（寸劇）で披露しました。

ジャグラーコンパスについては開発完了後、顧客提案用のパンフレット、汎用提案書、サンプル、自社向けの制作マニュアルまでセットにして提供していくことが報告されました。

PRタイムでは、広報委員会の本村委員長と研美社の西岡様が登壇。本村委員長は、ジャグラーの輪でつながっているもの同士がもっと知って、興味を持てるようにするために機関誌で会員の顔が見える表紙を作成している一方、ジャグラーが運営するホームページ、ジャグラーBB、Facebook、YouTubeにも目を向けてもらうためにアプリを開発していると趣旨を述べました。

続いてサステナブル委員会の松下委員長が、2月7日開催のサステナブルセミナーを告知。社会的にSDGsなど、CSR的な観点で企業経営が評価



地域活性化委員会がジャグラーコンパス販売のロールプレイを披露



ジャグラー公式アプリを発表する本村広報委員会委員長



2月のセミナーを告知する松下サステナブル委員会委員長



紹介する齋藤地域活性化委員会委員長



JPA活動を紹介するJPAの前田様

される時代になっていることを受け、ジャグラー会員5名規模の小さな会社でも取り組める持続可能な経営とは何かという課題に取り組んできた中で会員に実施したアンケートをもとにセミナーを企画。今回は、障がい者支援事業に取り組む和歌山のクリエイターズと大阪で複合文化施設を自ら運営しているホウユウの2社に登壇いただいて小規模事業でも可能なサステナブル経営やその具体的な取り組み事例を紹介します。

10日 第二部

第二部はグループディスカッションで「ジャグラー作品展の応募数増加に向けた取り組み」「地協活性の取り組み」の2つのテーマでテーブルごとに意見を交わしました。前半の作品展の応募増加に向けた取り組みのテーマでは、作品展委員会のメンバーがそれぞれのテーブルについて、作品展について直接理事、支部長から意見を頂戴しました。グループディスカッションで挙がった意見、結果は2日目の会議で



作品展の作品集めと地協活性をテーマにしたグループディスカッション



説明する伊東地協支部活性化委員会委員長



ループごとに発表
されました。

最後に、今年度
実施された辰年
賀状デザインコン
テストの表彰式が
執り行われ、カ
ラー部門会長賞の
金精社、モノクロ
部門会長賞の小野
高速印刷、学生部
門会長賞の日本ア
ニメ・マンガ専門
学校・星ちひろさ
んの3名に表彰
状と副賞が岡本会
長から手渡されま
した。



受賞作

日本アニメ・マンガ専門学校・星様
「連絡があった時は非常に驚いた。色んなコンテストに挑戦してきたが、賞をもらったのは初めて。学校で学んできたことの結果を出すことができた」



表彰されるカラー部門の金精社

◆受賞者の喜びの声

小野高速印刷・辻様
「コンテストは4回目の参加になる。こんな大きな賞をもらったのは人生で初めて。年末にお客様から注文が来るのを楽しみにしている」

金精社・瀬古様
「年賀状デザインコンテストには開始当初から参加している。カラー部門で優勝するのが目標だった。これからも頑張っていきたい」



年賀状デザインコンテスト受賞者と岡本会長
(左から：星さん、辻さん、岡本会長、瀬古さん、金精社・金子社長)

10日
懇親会



賛助会員も招待した懇親会



SPACE-21九州大会のお礼を述べる
佐藤運営委員長と笹井代表幹事



2日目会場

11日
会議



2日目進行を務めた原田副会長



グループディスカッション発表

JaGra Broadband Contents Service

HOT NEWS

おすすめ番組情報

広報委員会
が選ぶ!

いまずぐチェック!

ジャグラ BB | 🔍

お2人のユーモア
あふれる解説で
楽しくDX!!



カテゴリ ▶ セミナー ▶ 経営者向け

「単品損益管理」とは
日本グラフィックサービス工業会の岡本泰会長と、MIS研究委員会の稲満信祐委員長が、単品損益管理についてわかりやすく解説します。実践手順や現場での改善事例もご紹介いたします。



study 提案知識の一つとして

カテゴリ ▶ 教育と技術 ▶ DX・総務経理・その他



ビジネスパーソンのためのテクノロジー基礎講座
Vol.4 「電子ペーパー」第一部

表示デバイスとしての電子ペーパーは、印刷会社にとってもより身近な提案ツールになりつつあります。



study あなたの会社はどのプラン?

カテゴリ ▶ 教育と技術 ▶ DX・総務経理・その他



ビジネスパーソンのためのテクノロジー基礎講座
Vol.3 「Microsoft 365」

Microsoft Office のサポート期間の終了に伴い、新たな選択肢として Microsoft365 の各種プラン等を解説。





「踏み出す力」になる。
 価値ある情報、豊富な知見、確かな技術で。

さまざまな現場課題、経営課題を、どう解決するか。
 これから進むべき方向性を、どう見極めるか。
 その答えは、一つとは限りません。だからこそ、
 信頼できるパートナーと共に、ベストな道を選び
 たいもの。FFGSは、広範なネットワークを
 活かした実践的な情報と、一社一社の戦略や
 課題に合った効果的なソリューションで、
 お客様の「最良の選択」をサポートします。
 そして、長年培ってきた知見と技術力を
 活かし、変革の一步一步をしっかりと支え、
 新たな未来へ向け、共に前進していきます。

一緒に答えを導き出す会社へ。

FUJIFILM
 Value from Innovation

富士フイルムグラフィックソリューションズ株式会社



Horizon

Change the focus

Connected をキーワードに製本工程の自動化を実現します。

iCE Series は、お客様へさらなる高付加価値を提供することを目指した次世代型商品群です。
 ユーザーフレンドリーなインターフェースで作業性を向上させ、安定した生産性と自動化を高次元で追求しています。
 さらに、ワークフローシステム「iCE LINK」との連携により、先進的な作業環境を構築できます。

ペラ丁合鞍掛け中綴じ製本システム **iCE STITCHLINER Mark IV**

自動化と製本品質の向上を追求

多品種少量生産に対応するために、全自動化することでセット替
 えの時間を極限まで短縮しました。筋入れ機構や突き揃え機構、
 折り部、針金の長さ調整、断裁前の位置調整など、各工程におけ
 る高精度な調整と加工技術で高品質な製本を実現します。

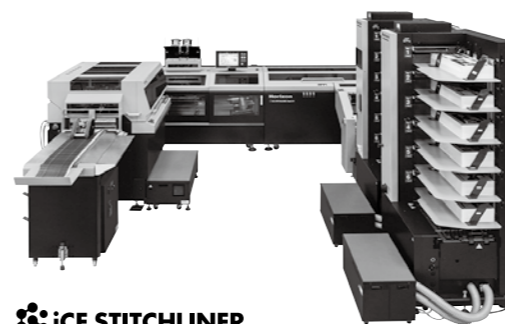

iCE STITCHLINER

無線綴じ機 **BQ-500**

作業効率と製本品質が向上

セット替えの高速化により、小ロットや1冊ずつ厚さが異なるバリ
 アブル製本時にも高い生産性を実現します。また、ホリゾン独自の
 デリバリー機構により、厚い自身のPUR製本においても背に
 ゆがみのない高精度な仕上げを実現します。



iCE BINDER

紙折機

AFV-566FKT / AFV-564FKT

生産性と折り品質が向上

ナイフ折り時の最適な給紙間隔をリアルタイムに計測演算し、最
 高の処理速度を引き出すなど、ナイフストップの脱着作業を含
 めた様々な設定を自動化し、幅広いアプリケーションに迅速に対
 応します。



iCE FOLDER

三方断裁機 **HT-300**

高生産性と自動化を追求

一枚の断裁刃で天地、小口の三辺を断裁します。断裁前と断裁後
 の寸法をタッチパネルに入力することで設定が完了し、最高300
 サイクル / 時で高生産性を実現します。冊子厚さの自動測定や、
 断裁角度の微調整など、自動調整機能により、精度の高い仕上
 りを実現します。



iCE TRIMMER

fb.me/Horizon.sns

ホリゾン・ジャパン株式会社 www.horizon.co.jp

本 社 〒101-0031 東京都千代田区東神田2-4-5 東神田堀商ビル5F TEL.03-3863-5361(代) FAX.03-3863-5360
 東 京 支 社 〒132-8562 東京都江戸川区松江5丁目10-9 TEL.03-3652-7631(代) FAX.03-3652-8083
 京 都 支 社 〒601-8206 京都府京都市南区久世大数町510 TEL.075-933-3060(代) FAX.075-933-4025
 福 岡 営 業 所 〒813-0034 福岡県福岡市東区多の津4-12-17 TEL.092-626-8111(代) FAX.092-626-8112
 仙台サービスセンター 〒984-0002 宮城県仙台市若林区卸町東1-7-31 TEL.022-782-2821(代) FAX.022-782-3068

第 59 年度・第 4 回理事会を開催

ジャグラは令和 5 年 11 月 10 日、東京都文京区の東京ドームホテル・オーロラで、第 4 回理事会を開催しました。以下、理事会議事をご報告します。

第一号議案 役員の派遣・スケジュールに関する件

省略（巻末スケジュールをご参照ください）

第二号議案 全国協議会の件

11 月 10 日、11 日開催の全国協議会の内容について決定した。

第三号議案 事業報告の件

【提案内容】

事業報告について前回理事会以降の活動について承認した。

□事業報告

【1】正副会長会議

1. 正副会長会議

10 月 30 日（月）に Zoom で第 4 回会議を開催した。

（1）委員長会議

委員長会議では各委員長が正副会長に事業の進捗報告を行い、指示を受ける。10 月 19 日に Zoom で第 2 回会議を開催

【2】広報事業

1. 広報委員会

広報委員会は、10 月 4 日に Zoom で委員会を開催した。

（1）機関誌の定期発行

・2023 年 10 月号：「ジャグラ作品展大臣受賞社に聞く」「高知・近藤写真堂の事業継承」「知ってるあなたはジャグラ通その式」「業態進化のすすめ⑨」

今期は、表紙のテーマを「会員企業」とし、作品展大臣受賞企業、年賀状デザインコンテスト受賞企業、日産連表彰受賞企業に依頼し、代表者や社員さんなど会員企業を感じられる写真で表紙を飾っている。

（2）ウェブでの情報発信

・2023 年 10 月 3 日グラフィックサービス 2023 年 10 月号（No.863）

・2023 年 10 月 6 日ジャグラコンテスト第 7 回第 1 次審査結果発表！

・2023 年 10 月 13 日モリサワ×ジャグラ特別セミナー「文字と組版ルールの基本」開催のご案内

（3）ジャグラ BB

委員会企画・制作した番組や各委員会から提供された番組を配信した。

【3】ジャグラコンパクト DX ①

1. 生産性向上委員会

生産性向上委員会は、9 月 29 日にリアル会議を実施した。

今後の取り組みとして、生産性向上のためのツール導入費用、費用対効果、削減効果などの数値結果を提示し、ジャグラ会員の生産性向上に向けた取り組み事例のパッケージ化を目指す。

2. MIS 研究委員会

MIS 研究委員会は、9 月 13 日に Zoom にて委員会を開催した。

①スループット調査表の実施

・10 人 1 億円規模の会社に求められる単品損益管理の仕組みを検討するため、モデル企業を選定しスループット調査票の記録を依頼した。

②啓蒙活動

・単品損益管理の重要性を知ってもらうための啓蒙動画を制作した。ジャグラ BB にて配信予定。

③ MIS 開発

・導入が安易かつ単品損益管理に必要な機能を持ち、小規模企業でも導入しやすい MIS の開発に向け検討中。

【4】ジャグラコンパクト DX ②

1. 業態進化委員会

業態進化委員会は、9 月 4 日に委員会を開催した。

既存サービスやアプリケーションの中からジャグラ会員の業務に役立つものをピックアップしたが、ジャグラの機関誌で連載記事として掲載している。9 月号は Marketing cockpit を紹介。

（1）MA 研究

マーケティングオートメーションを研究し、ジャグラ会員向けにアウトプットを目指すため、委員から希望者を募り MA 部会を発足。MA ツールの研究や、事例紹介を模索するが、MA 以前のデジタルマーケティング基礎知識をもっと勉強すべきという結論に至り、コニカミノルタジャパン(株)様から専門家派遣やツール提供等の協力を頂き、ジャグラ会員企業でデータドリブンマーケティングの実践を行うこととなった。

委員会で募ったところ、秋田県 1 社、兵庫県 1 社より申し出があり、各社の顧客との取り組みでデータドリブンマーケティングを実践する。結果はジャグラ会員向けに公表する。

2. 地域活性化委員会

地域活性化委員会は、9 月 22 日、10 月 20 日に委員会を開催した。中小企業団体中央会の組合等情報ネットワークシステム等開発事業の補助金申請を行い採択された。10 月より業者を選定して開発をスタートした。

【5】クロスメディア研究事業

1. ジャグラコンテスト委員会

ジャグラコンテスト委員会は、問題作成・採点等を行うジャグラコンテスト専門委員会を 9 月 26 日に、Zoom で開催した。来年以降のジャグラコンテスト、JCST について、ジャグラコンテストの参加者減少、JCST が 2022 年以降実施を見合わせている状況をふまえ、来年以降、ジャグラコンテストと JCST の開催をどうすべきか、検討を重ねた。10 月以降も引き続き検討し、年度末までに委員会としての方針を固める。

2. DTP 教室運営委員会

DTP 教室運営委員会は、9 月 15 日に Zoom で委員会を開催した。

常設講座の開催（開講スケジュールを参照ください）。貸し

ユーザーサポートこそ商品

株式会社ショーワは、謄写版および付属品の販売と謄写印刷業の「昭和謄写堂」として、昭和 3 年に幅弓之助が創業しました。

創業者の幅弓之助は「良いものを売り、売ったものには責任を持つ事」に頑固なまでにこだわり続け、そのこだわりは創業から 100 年に向けて今なおショーワの社員一人一人に DNA として脈々と受け継がれています。

長きに渡り、多くの取引先企業様より厚い信頼を寄せて頂けるのも、企業理念にもあります様にユーザーサポートという目に見えない、形のない「商品」だからこそ、付加価値を創造し続け、溢れる情報、市場状況を正確に分析・判断しうる知識とユーザーサイドで常に物事を考える「誠意」が評価して頂けているものと考えています。

今後も常に「ユーザーサポートこそ商品」の企業理念、創業者・幅弓之助の熱い志を胸に社員一同業務につとめていく所存です。

21 世紀のグラフィックアーツを共に考えるショーワユーザー会

コラボレーション & リサーチ

SHOWA 会

ユーザー会で密に情報交換

年間活動

○研修会 ○工場見学 ○総会・幹事会
○会報・メールマガジンの発行 ○有志グループ活動

問い合わせ、入会お申込みは事務局まで

SHOWA 会事務局 TEL.03-3263-6141 FAX.03-3263-6149



株式会社

SHOWA

プリントメディアの総合商社

<http://www.showa-corp.jp/>

教室および専門教育受託関連 (DTP 系研修… 3 件、ビデオ系研修… 0 件、ウェブ系研修… 1 件)

(1) DTP 教室名称変更

ジャグラー DTP 教室は、「ジャグラープロフェッショナル DTP&パソコン教室」という名称から「ジャグラープロフェッショナル DTP&Web スクール」へ変更後、長らく同名で運営していた。しかし、時代の流れとともに取り扱う講座内容が変化し、近年では動画系講座の人気の高い。スクールの実態に即した名称に変更すべきとの考えから、委員会で新名称について検討した結果、「短時間で学べる講座」といったスクールの特徴と、PC 操作を素早く行うために必要な「キーボードショートカット」、「実務に即役立つカリキュラム」を表現する新名称として、「ジャグラーショートカット」とすることにした。

[6] コンテスト事業

1. 年賀状デザインコンテスト委員会

- (1) 辰年新年賀状デザインコンテスト表彰式を 11 月 10 日開催の全国協議会内にて行う。
- (2) 第 12 回巳年新年賀状デザインコンテストの募集
2024 年 4 月 1 日より募集を開始する予定。詳細は次回の委員会で検討する。

2. ジャグラー作品展委員会

9 月 21 日、10 月 17 日に Zoom で委員会を開催。今期は会員企業一社以上を目標に PR 活動を実施する。応募作品増強のため、申込用紙、募集パンフレットをリニューアルした。

[7] 組織活性化事業

1. サステナブル委員会

10 月 3 日に委員会を Zoom で開催。ニーズに沿ったセミナーの企画について議論。2 月 7 日ハイブリッド形式でサステナブル経営セミナーを開催する。講師は、障がい者雇用のクリエイターズ (非会員)、地域の複合文化施設を運営するホウユウ (大阪府支部) に依頼。機関誌で情報発信を検討。ニシキプリントと広島銀行の包括連携について寄稿を依頼した。

2. 地協・支部活動支援委員会

(1) 地協活動支援金制度

地協活動支援金制度は会員減少や活動資金不足で活動が困難な地協を応援するための制度で、「地方協議会活動支援金規程」に従い、地協で行うセミナーや事業等の活動費に充てるというもの。1 地協に対して上限 10 万円まで支払う (事前の承認、領収書必要)。北海道、東海、関東、近畿地協より申請を受けた (10 月末時点)。

3. SPACE-21

(1) SPACE-21 活動一覧 (2023 年 9 月 1 日 ~ 2023 年 9 月 30 日)

9 月 8 日幹事会 + 講演 + 工場見学 (岩手県)

(2) 地方幹事会の開催

9 月 8 日 (金) 全国組織として各地青年部との交流を目的に、夏の幹事会を東京以外の地域で開催している。今年は、岩手県盛岡市で開催した。地元酒造メーカーであるベアレン醸造所の工場見学及び、鳥田社長の講演を行った。その後、ベアレン醸造所直営レストランにて懇親会を行い、交流を図った。参加者数: 27 名

(3) 全国交流キャラバンの開催

開催地地元の若手印刷事業者を中心にして、スペース 21 メンバーが集い、交流を行うイベントを開催する。今期は、2024 年 2 月 3 日に徳島県で開催予定。

(4) 全国協議会の開催

10 月 7 日 (土) 全国協議会九州大会 in 熊本を開催する。

[8] 個人情報保護委員会

1. 個人情報保護

一般社団法人日本グラフィックサービス工業会と公益社団法人東京グラフィックサービス工業会 (原田大輔会長) は、合同で個人情報保護委員会とプライバシーマーク審査会を運営している。

第四号議案 その他に関する件

1. Page 展後援名義の件

2 月 14 日 ~ 16 日開催の「Page2024」の後援依頼があり、承認された。

また、今回の Page2024 にはジャグラーコンパクト DX と印刷革新会、プリンティングアカデミー合同で出展予定。

2. 雇用環境整備事業 キャレオス日本語学校視察報告

詳細は 12 月を号参照ください。

現在技能実習制度の見直しが行われて、将来的に中小印刷業界でも人材不足が予想される。外国人材確保の道筋を模索していく。視察レポートは機関誌に掲載する。また、1 月に CSPI の会合があり、岡本会長が講演する予定。

笹岡理事: 宗教上の問題、賃金の問題はあるのか? => バリ島はヒンズー教なので食べ物などの問題はない。賃金については日本人を雇うのとほぼ変わらないか、逆に少し高くなる。

松下理事: 皆さんの会社は人手不足ですか? => 現在は十分に足りている会社が多い。しかし、従業員の高齢化が進んでいるので、数年たてば不足するだろう。

3. 旅費規程について

渡辺理事: 宿泊費について今までのように一律の金額で支給できないか? また旭川からだ和前泊する必要があるが、その対応についてはどうすべきか? => 谷川理事より、インボイス制度により、片道 3 万円を超える旅費については領収書が必要である。たとえば役員報酬として宿泊費を支払うことは可能である。

次回の理事会で検討することになった。

4. 予算執行状況について

谷川理事より 59 年度上半期収支予算執行状況について、ほぼ予算通り執行している。当期収入差額は 5,742,500 円だったが半期で 6,339,144 円と予定より多くなっている旨報告があった。

5. 菅原監事より

以前、岩手県支部の支部長だった西野利夫氏と岩手県支部の有限会社大船渡印刷、熊谷雅也氏が亡くなった旨報告があった。

監事総括: 木原監事

全国協議会での活発な議論と交流を期待している。

以上で全ての議案の審議を終了した。



私の人生で出会った 3 つのクイズに関する事

ジャグラー会報をご覧の皆様、こん〇〇は。ジャグラー東京・東大文京支部のアクティブ・野口です。

いよいよ 2024 年になりました。皆様からのお声のおかげでこのコラムも丸 1 年 12 回分書かせて頂きました。今回からまた新たな気持ちで頑張っていこうと思います。宜しくお願いいたします。

今回はいつものテーマとは離れておよそ 35 年に渡る私とクイズの関係を 3 つのターニングポイントに分けて書いてみます。普段私と接している人でも「なんでこいつは雑学を知ってるんだろう」と思っているかもしれません。ちょこちょこお話しした部分もありますが、いつものようにさらっと読んで頂いて少し私の事を知っていただくと幸いです。

その 1: 第 10 回アメリカ横断ウルトラクイズ (1985/ 当時 13 歳) との出会い。



そもそもクイズなんて全く知らなかったし興味も無かった私がクイズと云うものを強烈に心に刷り込まれたのがこの時。私の世代より上の方でクイズを嗜んでいる人は大概この番組の洗礼を受けている訳ですが、当時中学 1 年だった私はそのスケール、私が知らない問題をバンバン解答する参加者、その中でも何問か解る楽しさ、画面の向こうから受けた「何か」に感動した私は最後には正座して号泣しながら決勝戦を観てました。その後たまたま本屋でウルトラクイズの本を発見した私は迷わず購入し、その中に掲載されていた問題を片っ端から読み込みます。そして中高 6 年間を過ごした私は大学でクイズ研究会に入りウルトラクイズに優勝する、という漠然とした夢を持つようになります。(因みにこのころ開催されていた高校生クイズは学校との諸事情で 3 年間不参加)

その 2: 大学のクイズ研究会 (1993/ 当時 20 歳) ・社会人になってからのクイズサークルへの参加 (1998/ 当時 25 歳)。結局 1 浪した私は無事大学に入学し、クイズ研究会に所属することになった私ですがそこに大事件が襲います。

なんと人生の目標にしていたウルトラクイズが前年度をもって打ち切りになってしまったのです。この時の私の落ち込みたるや。

しかしながらこのサークル自体は非常に居心地が良く、結局 4 年間バイト (本屋さん) とサークル活動で過ごしてしまいます。そして大学を見事に除籍になった私はフリーターへの華麗な転身することになります (汗)。

土日にバイトが入っているのでクイズをする環境が無くなった私はモチベーションも無くなりここでクイズとも一旦お別れ、となったのですが 1 年後にたまたま社会人になっていたサークルの後輩の誘いで当時出来たばかりの群馬クイズ愛好会という社会人・学生の混合サークルに所属することになりま

す。そしてここからクイズの活動がまた始まります。このサークルを通じて全国のクイズサークルが主催する大会に参加し、またうちのサークルが主催するクイズの大会の MC も 15 年続けさせて頂きました。この後母との別れ、結婚、引っ越し、お子の誕生などがあった私は土日にクイズをする状況で無くなってしまい、ここで本格的にクイズとの距離が離れてしまいました。ところがここでまたターニングポイントが訪れます。

その 3: Answer x Answer との出会い (2007/33 歳)、そしてみんなで早押しクイズで遊ぶ現在 (2018/45 歳 ~)。

丁度その頃ゲームセンターにとあるゲームがリリースされました、セガ (当時) が開発した「Answer x Answer」という早押しクイズを全国オンラインで行うゲームです。土日に環境が無くなった私は平日ならまだ出来る、とばかりにこの新しいゲームに打ち込みました。結果稼働した 7 年間で最高全国 3 位・全国トップ 10 在籍日数全国 1 位という記録を残し、セガ本が行った公式全国大会出場・店舗大会 5 回優勝などの成績を残します。



本当にこのゲームの影響力は凄くて全国レベルで知り合いが増え、プレイしていると小学生に声をかけられたり指をさされることも事もしばしば、2 ちゃんねる (当時) にも名前が載った (大会の優勝予想) 事には本当にびっくりしました。

2014 年末に Answer x Answer が稼働終了し、他方で乃木坂 46 にどっぷり浸かってしまった私はこの頃いよいよクイズとの距離が出来てしまい、大会の参加等も年に数回になってしまいます。そんな中リリースされたある携帯アプリが私とクイズをまたくっつけます。それが「みんなで早押しクイズ」というアプリです。



ルールは簡単、オンライン上で 1 vs 1 (現バージョンでは複数対戦もあり) で早押しクイズをするだけです。

単純がゆえにハマってしまい、現在でも合間にポチポチプレイしています。このアプリをきっかけにクイズサークルに参加する方も増えたとの事で昔から関わっている身としては嬉しい限りです。これからもクイズの世界の繁栄を願っています。

ざっくりですが長文になってしまいました。こんな過去があるという事も踏まえて今後のコラムを読んで頂けると幸いです。これからも一生懸命投稿致しますのでよろしくお付き合いをお願いします。

最後に今月の問題です。

問題: その漢字からクイズ神社と呼ばれ実際にウルトラクイズでも訪れたり、その結果クイズプレイヤーが聖地巡礼に行ったという噂がある「久伊豆 (ひさいず) 神社」がある関東の政令指定都市はどこでしょう?

TOKYO QUALITY.

すべてのSPコミュニケーションに最良の品質を。



第59回定時総会・第66回ジャグラ文化典式典

広島大会

高めた愛を、
広げよう!

日時・会場 2024年6月21日(金) 前夜祭(銀河クルーズ)
2024年6月22日(土) 総会・大会式典・大懇親会(リーガロイヤルホテル広島)
2024年6月23日(日)・24日(月) エクスカーション

コミュニケーション・テクノロジー追求により、
顧客ビジネスの発展に貢献する

Info. + Design

「情報」と「デザイン」の融合により、最適なメディアの選定から
効果測定まで、お客様の真のビジネスパートナーを目指します。

販促支援サービス | マニュアルサービス | 教育機関支援サービス | P&Dサービス

株式会社 **クワイックス** <http://www.kwix.co.jp>
■本社 〒448-0025 愛知県刈谷市幸町2-2 TEL 0566-24-5511 FAX 0566-26-0200
代表取締役社長 岡本 泰

株式会社 **グッドクロス**
代表取締役 **原田大輔**

〒141-0009
東京都品川区西五反田8-2の2
TEL 03(6420)2008
FAX 03(6420)2008

株式会社 **カミヤマ**
代表取締役 **神山明彦**

〒451-0042
名古屋市西区那古野1-21-14
TEL 052(565)1118
FAX 052(565)1054

創文印刷出版株式会社
代表取締役 **熊谷晴樹**

〒980-0821
仙台市青葉区春日町8-34
TEL 022(90)0181
FAX 022(90)4246

株式会社 **中島プリント商会**
代表取締役 **中島博**

〒371-0024
前橋市表町二丁目6番5号
TEL 027(221)4348
FAX 027(221)4348

株式会社 **エデンメディアワークス**
代表取締役 **池邊寛**

〒870-0937
大分県大分市南津留8-1
TEL 097(558)1568
FAX 097(558)1477

ジャグラ大阪府支部
大阪府グラフィックサービス協同組合
理事長 **岡達也**
会員一同

〒541-0048
大阪府中央区瓦町1-6の10
Jビル4F
TEL 06(622)8512
FAX 06(622)8522

6月22日は
広島で待っとるけえ〜!

中国地方協議会 会員一同

ジャグラ中国地方協議会

〒745-0043
山口県周南市都町3丁目1番地 山五青写真工業(株)内
TEL 0834-32-1234 FAX 0834-32-1238

謹賀新年
ジャグラ山口県支部
キッショウ株式会社
株式会社 桜プリント社
有限会社 精文社
有限会社 田中印刷
株式会社 ふじたプリント社
山五青写真工業株式会社
6月に広島でお待ちしております



広島で待ってるよ!

ジャググラ広島県支部
会員一同

ジャググラ北海道支部
支部長 渡辺辰美

イランカラテ
〒070-0033
旭川市3条通4丁目右1号
TEL 0166-261238
FAX 0166-261239

ジャググラ東北地方協議会
会長 熊谷晴樹

〒990-0821
仙台市青葉区香田町八番二丁目
TEL 022-722222
FAX 022-722223

ジャググラ宮城県支部
支部長 大橋邦弘
副支部長 高橋正人

〒980-0821
仙台市青葉区香田町八番二丁目
TEL 022-722222
FAX 022-722223

ジャググラ栃木県支部
支部長 高橋亮太

〒321-1421
栃木県日光市所野1-22の183
TEL 0286-6541
FAX 0286-6541

ジャググラ千葉県支部
支部長 尾形文貴

〒261-0002
千葉市美浜区新港2-13の5
TEL 043-242484
FAX 043-242489

ジャググラ新潟県支部
支部長 平田大輔
会員一同

〒950-0084
新潟市中央区明石1-7の20
TEL 025-247320
FAX 025-247325

一般社団法人
日本グラフィックサービス工業会
石川県支部

東京グラフィックス港支部
支部長 稲満信祐

〒140-0002
東京都品川区東品川1-17の2
TEL 03-34716010
FAX 03-34716345

東京グラフィックサービス工業会
城西支部
支部長 山下昭弘
会員一同

〒153-0063
東京都目黒区目黒の1の17
TEL 03-37300027
FAX 03-37300073

ジャググラ愛知県支部
支部長 鈴置誠
会員一同

〒443-0044
愛知県刈谷市池田町5-203
TEL 0566-211084
FAX 0566-211060

企画・印刷・製本・グッズ制作
株式会社 緑陽社
代表取締役 武川 優

〒183-0033
東京都府中市分梅町3-58の1
TEL 042-3511900
FAX 042-3511901
X-Mail: info@ryokuyou.co.jp

NS PRINT & POSTPRESS
DESIGNからでも 印刷からでも もちろん製本も

謹賀新年

令和5年2月
菊全判対応UV印刷機
(4色片面・2色両面兼用機)導入

NS印刷製本株式会社 代表取締役会長 中村 耀
代表取締役社長 中村 盟
〒162-0041 東京都新宿区早稲田鶴巻町 568
TEL 03-3203-5421 FAX 03-5273-0527
URL http://www.ns-p.co.jp

共立速記印刷株式会社

代表取締役会長 吉岡 新
代表取締役社長 笹井 靖夫

〒102-0072 東京都千代田区飯田橋3-11-24
PHONE.03-3234-5511(代) FAX.03-3263-2740
<http://www.ksi21.com>



株式会社 東京技術協会
代表取締役社長 鈴木 将人

〒104-0061
東京都中央区銀座一丁目八番一六
銀座アスタールビル4F
電話 03-3521-6741
FAX 03-3521-6745

有限会社 ドウ・プラン
代表取締役 笹岡 誠

〒390-0821
神奈川県鎌倉市梶原3の23の3
TEL 0467-814757

有限会社 小池印刷
代表取締役 伊藤文雄

〒380-0936
長野市中御所3
TEL 026-62219
FAX 026-62214

株式会社 北斗プリント社
代表取締役 西川大祐

〒606-8540
京都市左京区下鴨高木町369の2
TEL 075-7916125
FAX 075-7917290

株式会社 ウイング
代表取締役社長 松下 忠

〒640-8411
和歌山県和歌山市梶取1-7の2
TEL 073-446355
FAX 073-446322

ECO SCRATCH
削りカスが出ない
エコスクラッチ
ご注文承ります
IKEYU PRINTING
交友印刷株式会社

株式会社 ニシキプリント
代表取締役 宮崎 真

〒730-0803
広島市西区西土居1-7-5の33
TEL 082-2779533
FAX 082-2779544

山五写真真工業株式会社
代表取締役 山本康彦

〒745-0043
山口県周南市都町3の1
TEL 083-3331233
FAX 083-3331238

株式会社 松栄印刷所
代表取締役社長 森 孝

〒790-0003
愛媛県松山市三番町七丁目9の2
TEL 089-9417933
FAX 089-9417914

iMedia
アイメディア株式会社
取締役会長 本村 一和
代表取締役 本村 豪経

人と人、心と心・・・
新しいコミュニケーションを創造します。

〒810-0075 福岡市中央区港2-11-8
TEL(092)721-0769 FAX(092)741-5120
Mail: info@i-media.co.jp

トーバン印刷株式会社
代表取締役会長 菅原正行
代表取締役社長 佐藤徳幸

〒209-0803
岩手県一関市千原町
千原字神ノ田300の9
TEL 0191-552244
FAX 0191-552345

株式会社 松谷メールサービス
代表取締役 松谷勝広

〒134-0082
東京都江戸川区手賀田町1400の5
TEL 03-56505011
FAX 03-56505011

西谷印刷株式会社
代表取締役 西谷 毅

〒135-0022 東京都江東区三好2-1-4
TEL 03-3630-2007 FAX 03-3642-0083
info@nishiyap.co.jp
https://nishiyap.co.jp/
@nishiyaprint

有限会社 中溝グラフィック
代表取締役 岡澤 誠

〒210-0846
千葉県市川区小田五丁目二七番一五
電話 0474-333333
FAX 0474-333333
TEL 0474-333333
FAX 0474-333333

有限会社 小池印刷
代表取締役 伊藤文雄

〒380-0936
長野市中御所3
TEL 026-62219
FAX 026-62214

株式会社 森宗明
代表取締役社長 森 宗明

〒874-0022 大分県別府市亀川東町4-20
TEL (0977)66-3676 FAX (0977)27-6088

Establishment 1966
Next Step
of the Printing

松本印刷株式会社
Matsumoto Printing Corporation
〒739-0433 広島県廿日市市下の新5-12
Phone: 082955-2290 FAX: 082955-1640
e-mail: info@matsumoto-prt.com

情報を効果的に
発信できる
製品・サービスを
ご提供いたします

HIROSE Co., Ltd.
株式会社 広瀬印刷
代表取締役 瀬尾 淳

〒733-0012 広島市西区中庄町三丁目3番12号
TEL 082-232-2238 FAX 082-532-7500
http://www.hiroseprint.com
E-mail: seoats@hiroseprint.com

(有)三宮印刷
取締役社長 **三宮 健司**

〒781-8008
高知県高知市潮新町2-14-8
TEL: 088(8)334112
FAX: 088(8)21128
E-mail: sinsatsu@gmail.com

代表取締役社長 **宮崎 進**

ホリゾン・ジャパン株式会社

〒101-0001
千代田区東神田2-4-5
TEL 03(5536)0003
FAX 03(5536)0003
55360011

FUJIFILM
Value from Innovation

富士フイルムシステムソリューションズ株式会社
代表取締役社長 **山田 周一郎**

本社 〒106-0031
東京都港区西麻布二丁目26番地30号
03(6)0000410

FUJIFILM
Value from Innovation

富士フイルム
ビジネスソリューション株式会社
執行役員
グラフィックコミュニケーション事業本部
事業本部長 **木田 裕士**

〒107-0052
東京都港区赤坂9の7の3
TEL 03(6271)5111(代)

代表取締役社長 **羽鳥 雅孝**

株式会社ムサシ

〒104-0061
東京都中央区銀座6-20-36
TEL 03(5546)7717
FAX 03(5546)7718

RICOH
imagine. change.

代表取締役社長 社長執行役員 **笠井 徹**

〒105-8503
東京都港区芝3-18-12
TEL 03(6837)8800
FAX 03(6837)4546

RMGT **リョービ MHI**
グラフィックテクノロジー株式会社

代表取締役社長 **広川 勝士**

〒726-0002 広島県府中市鶴飼町800-2
Tel. (0847)40-1600 Fax. (0847)40-1601
https://www.ryobi-group.co.jp/graphic/

KODAK **SONORA**
CAN PRINT THAT

お客様の経営パートナーに
コダック ジャパン https://www.kodak.com/ja
〒140-0002 東京都品川区東品川4-10-13 TEL.03-6837-7285

ECO

代表取締役社長 **岡本 勝弘**

エコスリージャパン株式会社

東京都品川区大崎一丁目六の二
大崎ニューシティビル一号楼五階
03(5487)8253

SCREEN

代表取締役社長 **有賀 賢一**
Kenichi Aruga

株式会社 SCREEN GP ジャパン
〒135-0044
東京都江東区越中島一丁目1-1
ヤマタネ深川1号館
TEL 03-5621-8266
FAX 03-5621-8378
www.screen.co.jp/ga

代表取締役社長 **森澤 彰彦**

株式会社モリサワ

〒556-1002
大阪府浪速区敷津東二丁目二五
電話 06(6491)2151

JAY CO.JP
株式会社ジェイエンタープライズ
印刷機、関連紙工機械高価現金買取

代表取締役社長 **パラケル スニッシュ**

携帯: 090-4008-6374
TEL: 03-5706-5100 (代)
FAX: 03-5706-5101
ホームページ: www.jay.co.jp
E-mail: sunish@jay.co.jp
本社 / 〒158-0091 東京都世田谷区中町 2-39-1
倉庫 / 〒339-0076 さいたま市岩槻区平林寺 368

JaGraスクール開講日カレンダー

日程	カテゴリ	講座名	難易度	ジャグラ会員受講料
01月17日(水)	Video	Premiere Proベーシックトレーニング	基本	29,700円(通常33,000円)
01月18日(木)	DTP	InDesignベーシックトレーニング	基本	17,600円(通常20,900円)
01月19日(金)	DTP	Photoshopベーシックトレーニング	基本	17,600円(通常20,900円)
01月23日(火)	DTP	DTP入門	基本	17,600円(通常20,900円)
01月24日(水)	DTP	Illustratorベーシックトレーニング	基本	17,600円(通常20,900円)
02月06日(火)	Video	ゼロから学ぶ映像制作実習講座	基本	18,700円(通常22,000円)
02月07日(水)	Video	Premiere Proベーシックトレーニング	基本	29,700円(通常33,000円)
02月08日(木)	Video	Premiere Proステップアップ講座	応用	29,700円(通常33,000円)
02月09日(金)	DTP	Illustrator実務必須テクニック	基本	17,600円(通常20,900円)
02月20日(火)	DTP	InDesign実務必須テクニック	応用	35,200円(通常41,800円)
02月21日(水)				
02月22日(木)	Web	HTML+CSS入門	基本	18,700円(通常22,000円)
02月29日(木)	DTP	Photoshopベーシックトレーニング	基本	17,600円(通常20,900円)
03月04日(月)	DTP	Illustratorベーシックトレーニング	基本	17,600円(通常20,900円)
03月05日(火)	Video	ゼロから学ぶ映像制作実習講座	基本	18,700円(通常22,000円)
03月06日(水)	Video	Premiere Proベーシックトレーニング	基本	29,700円(通常33,000円)
03月07日(木)	Web	Canvaデザイン入門パナー作成編	基本	9,350円(通常11,000円)
03月11日(月)	Web	HTML+CSS実務必須テクニック	応用	18,700円(通常22,000円)
03月12日(火)	DTP	Illustrator実践講座～作図・描画編	応用	17,600円(通常20,900円)
03月13日(水)	Video	Premiere Proステップアップ講座	応用	29,700円(通常33,000円)
03月14日(木)	DTP	InDesignベーシックトレーニング	基本	17,600円(通常20,900円)
03月19日(火)	DTP	Illustrator実践講座～文字組み・レイアウト編	応用	17,600円(通常20,900円)
03月21日(木)	DTP	Lightroomベーシックトレーニング	基本	18,700円(通常22,000円)
03月26日(火)	DTP	Acrobatベーシックトレーニング	基本	11,550円(通常13,200円)
03月27日(水)	Video	After Effectsベーシックトレーニング	基本	30,800円(通常34,100円)
03月28日(木)				
03月29日(金)	DTP	Photoshop実務必須テクニック	応用	35,200円(通常41,800円)

スクール
ウェブサイトの
ご案内

JaGraスクールのウェブサイトでは、カリキュラム詳細、講座受講前のスキルチェック、担当講師からのメッセージやテキストのサンプルPDF、授業の様子を撮影した動画など、詳しい情報を掲載しています。ぜひご確認ください！
講座受講のお申し込みも、JaGraスクールのウェブサイトです。

URL <https://www.jagra.or.jp/school/>

本の表紙に風合いの良い紙を使いたいとお客さんに言われたら、どうする？ 解答編



はあ～困ったなあ あれから二ヶ月…

西村くん そんなに困っちゃうがやったら特別に教えちゃお！こんな感じでどう？



カトウさん

▶ 特殊紙での比較

紙の雰囲気	色の上がり	価格	紙の名前
平滑	塗工紙系はとても良い	安価	・Mr.B ・ヴァンヌーボ ・エアラス
平滑	良い	安価	・アラベール ・NTラシャ
エンボス	良く言えば落ち着く 悪く言えば沈む	少し高め	・レザック ・岩はだ
パール系	紙色が影響します 紙が綺麗です	少し高め	・きらびき ・ペルーラ ・シャインフェイス
和紙っぽい	あららぎは紙が伸びるので多色・カラーは見当が合わず不向き	高め	・あららぎ ・みやぎぬ ・しこくてんれい
メタル系	よく白刷と一緒に刷られる	高め	・アルブライト ・オフメタル



カトウさんはどうして紙に詳しいのですか？

実は日本で一番と言ってもいいくらい特殊紙に印刷している会社に35年以上勤めているんです



ええーっ!! だったら他にも教えてください!

まずはその本のイメージが有るからそのイメージを考えて提案すると良いですよ



歴史などの本とか今風の小説とか、企業の本とかでイメージが変わるからねえ～。
それを考えればどんな感じの紙が良いか絞られてくるんじゃないかな？
ポピュラーな紙のリストを作ったから参考にしてみてください。
後はお客様に提案して決めると良いですよ。

ところでPPにはいくつかの種類があります。
特殊紙と組み合わせると、とても面白い仕上がりになりますよ～。
エンボス系の紙にマット加工したら、エンボスをつぶし切れずに気泡が入るけど、それがいいんですよ。
他にもメタル系の紙にマット加工すると、メタル感がとてもいい感じに仕上がるんですよ。
紙の表情が強調されたり変化したり。
特殊紙の風合いとPPの組み合わせで、独特の仕上がりになります。
新しい発見があって楽しいですよ。

ていうか、Jagraの会員さんが沢山居るがぁ～やき皆に聞いてみたら？
沢山提案してくれると思うで～



カトウさん



それが二ヶ月の間誰からも連絡がなかったんですよ～

シリーズ 需要創出 を考える②⑧

印刷需要が低迷し、価格競争が激化する経営環境の中で、ジャグラー会員企業はどのようにして活路を見出そうとしているのかを探るシリーズ。今回は令和4年度ジャグラー作品展受賞企業の中から、高知県支部の(株)リーブルさんの事例をご紹介します。

令和4年度
事例29 ジャグラー作品展 出版印刷部門 経済産業大臣賞

写真集『10年の幸福写真』

(株)リーブル 代表取締役 坂本 圭一郎

このたびは、令和4年度ジャグラー作品展・出版印刷部門において栄えある経済産業大臣賞を賜りまして誠にありがとうございます。

今回で通算4度目の大臣賞をいただくことになりましたが、くしくもジャグラー文化典高知大会の壇上で弊社の取締役が表彰されるのを間近で見ることができ、私にとって忘れられない時間になりました。

さて、今回の受賞作品『10年の幸福写真』ですが、著者で写真家の平井慶祐さんは2007年と2010年に弊社

から写真集を出版され、その後、東日本大震災のときに撮影ボランティアとして石巻に入り、そのまま移住されてきました。

平井さんとは10年ほど連絡もほとんどない状態でしたが、ある日突然お電話があり、「移住後に交流を深めたご近所さんたちと震災から10年後に記念写真集を製作する予定で、デザインや印刷はぜひリーブルさんをお願いしたい」とのことでした。

平井さんは「お客様」「クライアント」というよりは「同

志」。前2作の写真集を作る中で、私たちの間には仕事を通じての友情が育まれていました。今回、はるばる石巻から高知へ発注してくださったのも本当にうれしかったですし、だからこそ、その期待に応えられるように精いっぱいお手伝いしたいと思いました。

「苦しみを減らしたり

悲しみを無かったことにはできない

けれど、喜びを増やすことはできる。」

というコンセプトとその笑顔の写真に共感・感動した私たちは、打ち合わせで2つのご提案をさせていただきました。

1つは、本文用紙。「東日本大震災で被害を受けた日本製紙石巻工場が復興のシンボルとして開発した『b7バルキー』という紙にしませんか」というご提案。

※「b7」はギターコードに由来し「調和」という意味も込められています。そして、この写真集の完成した直後の2022年5月に、コロナの影響で日本製紙石巻工場は印刷用紙の最大設備の稼働が停止となりました。

2つ目は、40組の写真の中からどの写真を表紙にするか悩んでいたときに、「いっそのこと表紙カバーを40種類作ってみましょうか?」というご提案。

平井さんたちがホームページで写真集の先行予約を受け付けていたこともあり、写真に写ったご本人たちはもちろん、自分の知っている人が表紙になっていたら周りの人にも喜んでもらえるのではないかと考えました。40種類を

数十部ずつなら、オンデマンドプリンターで長尺印刷ができるので可能となります。

そう提案したチーフデザイナーも、実際に40種類（正確にはメイン版と限定5種を合わせて46種類）の表紙カバーのデザインをするのはとても大変で、表と裏の写真の組み合わせを考えたり、「幸福写真」というタイトルを1行にしたり白抜きにしたり…。本人も「提案したことをちょっと後悔した」というほどでした。

こうして、前代未聞の「46種類の表紙カバーがある写真集」が誕生しました。

また、当たり前のことですが、写真集ですからもちろんその写真集を手にとってページをめくる読者の方たちがいます。そして、販売する以上は少しでも多く売れる本にしたい。読者の方たちの目も意識しながら、これまで培ってきた本づくりの経験をフルに生かし、素晴らしい写真集が完成したと思っています。

今回、作品展の黒沢委員長の総評にもあったように、印刷技術ではなく「提案・造本設計」が評価されたことは、私たちの長年の本づくりへの情熱・姿勢そのものを評価していただいたのだと自負しております。ありがとうございます。



メイン版と限定5種を合わせた全46種類の表紙カバーデザイン

業界の動き

業界

自費出版文化賞表彰式を開催 恒例の受賞者スピーチで盛り上がる ジャグラ / 自費出版ネットワーク

ジャグラ主催、日本自費出版ネットワーク主管の第26回日本自費出版文化賞の表彰式が11月11日、東京都千代田区のアルカディア市ヶ谷で開催されました。

会場では、大賞を受賞された「墨に五彩あり一墨の不思議な魅力」の著者である綿谷正之さんをはじめ、各賞受賞者を表彰しました。また、受賞者お一人おひとりから、受賞の喜びや作品に込めた思いなどを語っていただき、受賞者スピーチを実施。笑いあり、涙ありのエピソードを聞きながら、自費出版の大切さを改めて感じる時間を参加者全員で共有することができました。

受賞者スピーチの様子は、ジャグラBBにて近日公開予定ですので、是非ご覧ください。



業界

page2024 開催へ 2月14～16日 ジャグラも“創注”テーマに出展 JAGAT

日本印刷技術協会主催の印刷・メディアビジネスの総合イベント「page2024」が2月14日(水)から16日(金)の3日間、東京・池袋のサンシャインシティ展示ホールを会場に開催されます。

今回のテーマは、「連携」。37回目を迎える同展は、機材展にとどまらずデジタルメディア分野までとらえた展示内容になっています。リアルな会場展示会のほか、オンラインでカンファレンス・セミナーも実施されます。

ジャグラは展示ホールCに一小間出展します。ブースでは、地域活性化委員会が開発中のジャグラコンパスや会員向けに広報委員会が開発、スタートするジャグラ公式アプリなど、具体的なツールを通じてジャグラの活動を内外に披露します。展示のほかに組合等情報ネットワーク等開発事業で開発中のジャグラコンパス成果報告会を開催する予定です。

page2024

日時: **2月14日(水)～16日(金) 10時～17時**

会場: **サンシャインシティコンベンションセンター**

<https://page.jagat.or.jp/index.html>

新刊案内

「こころときめく営業の道標2」 営業が楽しくなるランチタイムセミナー BCI

企業コミュニケーションツールやサービスを提供する株式会社ビジネスコミュニケーション研究所(BCI)はこのほど、「こころときめく営業の道標(みちしるべ)2ーランチタイムセミナー」を発売しました。

同書は、BCIの田中新一会長が2020年10月から毎週木曜日に配信しているブログを加筆修正し、再編集したもの。日々の営業活動での気づきや、経営管理者としての悩みをテーマに、田中会長自身が学んだことや自分なりに考えたことなどを整理して掲載しています。『営業という仕事が楽しみや喜びでわくわくするように。』という副題の通り、すべてのビジネスパーソンの道標となる一冊です。ポケットに入る手帳サイズなので、ランチタイムのひと時にご一読ください。

仕様: 170×105mm、128ページ

価格: 990円(税込)

購入方法: BCI書籍販売ページ (<https://www.bci-jp.co.jp/books/>) から



事務局日誌と 今後の予定

最新情報はHPでご確認ください

2023年12月の事務局日誌

- 1日 Pマーク現地審査(栃木)→並木、今田
日印産連GDプロジェクト(日印産連)→田中専務
- 4日 ジャグラコンテスト委員会(Web会議)
- 5日 Pマーク現地審査(千葉)→並木、今田
広報委員会(Web会議)
- 6日 業態進化委員会(Web会議)
作品展委員会(Web会議)
- 7日 Pマーク現地審査(埼玉)→並木、今田
- 8日 サステナブル委員会(Web会議)
- 13日 Pマーク現地審査(静岡)→並木、今田
- 14日 日印産連・知財部会(日印産連)→田中専務
- 15日 委員長会議(Web会議)
- 18日 SPACE-21幹事会(Web会議)
- 21日 Pマーク現地審査(大阪)→並木、今田、田中
- 22日 Pマーク現地審査(大阪)→並木、今田、田中
- 29日 事務局仕事納め

2024年1月のスケジュール

- 5日 事務局仕事始め
- 10日 理事会(ハイブリッド)
日印産連新年交歓会(オークラ)
- 11日 Pマーク現地審査(大阪)→並木、今田
- 12日 Pマーク現地審査(大阪)→並木、今田
生産性向上委員会(Web会議)
DTP教室運営委員会(Web会議)
- 15日 広報委員会(Web会議)
東京グラフィックス新春賀詞交歓会→岡本会長、田中専務
- 16日 地域活性化委員会(Web会議)
業態進化委員会 MAセミナー(Web会議)
- 17日 MIS研究委員会(Web会議)
- 18日 日本印刷産業機械工業会年始会→原田副会長
- 19日 CSPI定例会(広島)→岡本会長、原田副会長、岡副会長、田中専務
- 22日 ジャグラ愛知新年会→岡本会長
- 23日 正副会長会議(Web会議)
- 24日 日印産連ステコミュ(Web会議)
作品展委員会(Web会議)
Pマーク現地審査(秋田)→並木、今田
- 25日 ジャグラ宮城新年会→岡本会長、田中専務
サステナブル委員会(Web会議)
Pマーク現地審査(秋田)→並木、今田
- 26日 ジャグラ神奈川新年会→岡本会長、並木事務局長
- 31日 Pマーク審査会・個人情報保護委員会(本部)

2月のスケジュール

- 1日 年賀状デザインコンテスト委員会(本部)
- 3日 SPACE-21全国キャラバン(徳島)
- 7日 サステナブルセミナー(ハイブリッド)
- 14日 page2024開会式→岡本会長
- 16日 委員長会議(Web会議)
- 27日 正副会長会議(Web会議)

事・務・局・便・り

「ストリートハラスメント」という言葉をご存知ですか?先日、エコプロ2023の会場で初めて聞きましたが、街中や電車内で行われる嫌がらせや迷惑行為のことだそうです。ふと、ハラスメントは何種類あるのかが気になり、調べたところ、なんと40種類以上もあるそうです。何でもかんでもハラスメントと呼ぶのはどうなのか、と調べていたら、過剰にハラスメントを主張する行為「ハラスメントハラスメント」、通称ハラハラという言葉もありました。種類が多いとハラスメントの本質が見えにくくなりそうですが、それぞれが思うハラスメントを共有する良い方法だとも感じます。気になる方はぜひ調べてみてください。改めて人の嫌がる行為をせず、気遣いの心を持って過ごしていきたいと思えます。本年もよろしくお願いたします。(長野)

※「事務局便り」は本部事務局員が交替で執筆しています

月刊「グラフィックサービス」866号

■発行日 令和6年1月10日(毎月1回)

■発行人 岡本 泰

■編集人 本村 豪経

■発行所
一般社団法人
日本グラフィックサービス工業会 略称ジャグラ
〒103-0001 東京都中央区日本橋小伝馬町7-16
電話 03-3667-2271 ファクス 03-3661-9006
ウェブ <https://www.jagra.or.jp/>

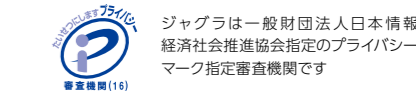

■編集部宛メール edit@jagra.or.jp

◎企画: ジャグラ広報委員会

担当理事
神山 明彦 愛知・(株)カミヤマ / 副会長

委員長
本村 豪経 福岡・アイメディア(株) / 理事

委員
東海林正豊 秋田 / (株)東海林印刷
谷山 和也 東京 / 菁文堂(株)
野口 聡 東京 / (株)アクティブ
小澤孝一郎 山梨 / (株)オズプリンティング
安達 睦男 大分 / (株)舞鶴孔版
瀬尾 淳 広島 / (株)広瀬印刷
三宮 健司 高知 / (株)三宮印刷
佐藤 愛子 大分 / (株)クリエイツ.
西谷 毅 東京・文京
松谷 勝広 東京・文京
笹井 靖夫 東京・文京
田中 良平 専務理事
影山 史枝 外部委員 / (株)スイッチ

◎原稿・編集・校正
田中 良平 並木 清乃 阿部奈津子
今田 豪 長野野奈美 岩崎 琴美
以上、ジャグラ事務局

◎渉外 田中 良平 並木 清乃
◎広告 田中 良平
◎Web 阿部奈津子
◎動画 今田 豪

◎組版 (株)クリエイツ.
DTP = Adobe CC ほか
フォント = モリサワ OTF / モリサワ BIZ+ ほか

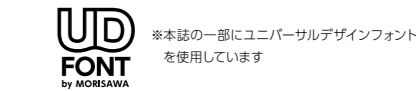

◎製版 / 印刷 (有)西村繕写堂(高知・高知支部)
RIP = FUJIFILM WORKFLOW xmf
CTP = Luxel T-6300 (自現:富士フィルム XP-1310R)
刷版 = FUJIFILM SURERIA XP-F
印刷機 = RYOBI 924D
インキ = 東洋インキ
用紙 = 三菱ニューVマットA判 57.5kg

Copyright 2024 JaGra
禁無断引用
※本誌記載の製品名は一般に各メーカーの登録商標です
原則、TMや®マークは省略しています
※乱丁 / 落丁本はお取り替えいたしません

【雑学コラムお題の答え】さいたま市(旧岩槻市)

RMGT-CSPI

ともに創る印刷の未来



RMGT-CSPIが

SDGs達成をアシスト



印刷会社のSDGs達成のためのソリューションを提案、具現化するRMGT-CSPI。
各分野の企業が連携し、お客さまに寄り添いながら課題を解決・サポートします。

