

GS

月刊

グラフィックサービス

No.864 11
2023



日印産連表彰
印刷功劳賞
株式会社くまがい印刷
代表取締役社長
熊谷 正司 さん

「5年連続経済産業省と秋田県の健康経営優良法人認定に取り組む。社員の健康は、まずは経営者の健康意識から」

■ 巻頭企画

第26回 日本自費出版文化賞受賞作を決定

■ 巻頭言

ジャグラコンパス鋭意開発中!

—大阪府支部支部長/あさひ高速印刷(株) 岡 達也

■ 特別企画 SPACE-21 全国協議会九州大会 in 熊本
テーマは“熊本発! つながりカタチに”
全国から92名が参加で大成功

■ 連載

業態進化のすすめ⑩

印刷通販作成ツール「in2site」

知ってるあなたはジャグラ通 その参

■ NEWSとお知らせ

ジャグラ作品展募集開始

マスターズクラブ ジャグリストを訪ねて



ジャグラコンパス鋭意開発中!



大阪府支部支部長/あさひ高速印刷(株) **岡 達也**

CONTENTS

■ 巻頭言

- 1 **ジャグラコンパス鋭意開発中!**
大阪府支部支部長/あさひ高速印刷(株) 岡 達也

■ 巻頭企画

- 2 **第26回 日本自費出版文化賞受賞作を決定**

■ 特別企画

- SPACE-21 全国協議会九州大会 in 熊本
- 6 **テーマは“熊本発! つながりカタチに”
全国から92名が参加で大成功**

■ 連載

- 22 **知ってるあなたはジャグラ通 その参**
- 25 **業態進化のすすめ⑩**
～新技術を取り込み強い会社になろう～
印刷通販作成ツール [in2site]

■ NEWSとお知らせ

- 9 新年名刺広告大募集
- 10 ジャグラ作品展募集開始
- 12 ジャグラBBホットニュース
- 13 JaGraスクール開講日カレンダー
- 14 9.13 第3回理事会を開催
- 24 マスターズクラブ ジャグリストを訪ねて
- 28 業界の動き
共同プリント 自費出版文化賞で大賞受賞
ジャグラ長野 生産性向上学ぶ
文伸 創立60周年記念誌を刊行
- 21 雑学コラム⑩ 29 事務局日誌と今後の予定

- 15 ジャグラ・グループ保険
- 16 富士フィルムグラフィックソリューションズ(株)
- 17 ホリゾン・ジャパン(株)
- 18 東京リスマチック(株)
- 19 (株)ショーワ
- 20 (株)モトヤ
- 21 (株)研美社
- 表4 リョービMHI グラフィックテクノロジー(株)

月刊グラフィックサービス 発行趣意

月刊『グラフィックサービス』は、一般社団法人日本グラフィックサービス工業会会員、関係諸団体およびすべてのステークホルダーの皆様へ、自社の質的向上に役立ち、知恵と勇気を分かち合うことを目指し発行するものです。

本会の存在意義である人間交流スペースを構築し、社会の多様な要請にタイムリーに対応しつつ、共通の経営課題を持つ会員をネットワーク化し、その交流を積極的に支援するとともに小さいことでも有利となる経営施策も発信する情報ターミナルとなることを理想とします。

またその情報発信手段は誌面にとどまらず、環境に応じて多様な発信方法を検討、遂行することを責務とします。

【概要】

発行回数	月1回/年間12回	配布方法	・全会員へ直接郵送 ・ジャグラホームページからのダウンロード
購読料	ジャグラ会員は無償(会費を含む) ・希望企業、団体への有償配布		

本誌へのご意見・ご要望・記事提供は下記宛にお寄せください

Eメール edit@jagra.or.jp 電話 **03-3667-2271** ファクス **03-3661-9006**

お手紙 東京都中央区日本橋小伝馬町7-16 〒103-0001 (一社)日本グラフィックサービス工業会 宛

皆さん、こんにちは。大阪府支部の岡です。今回は支部長という立場での執筆ですが、せっかく誌面を頂戴しましたので、現在担当副会長として統括している地域活性化委員会の活動から、防災について、少しお話をさせていただきます。

ご存知の通り、地域活性化委員会では、緯度経度情報を用いたセーフティーカード生成システム「ジャグラコンパス」の開発を進めています。

ジャグラコンパスそのものは、基幹データベース(拠点住所データ)に顧客から提供してもらうパーソナル住所データを当てることで、個々の住所データに近い(直線)、基幹データベースの拠点を抽出し、CSVまたはテンプレートに差し込みPDFの形でDLして印刷データとして活用してもらうものです。

開発に先立ち、委員会ではどのような基幹データを用意して、どんな印刷物を作れるようにするか議論を重ねてきました。

様々な意見の中から出てきたのが、セーフティーカードでした。東日本大震災以降、特に自治体や学校に留まらず、企業でもBCPの観点から一人ひとりが有事の際にどのように行動するかを啓蒙する取り組みが活発化しています。最近では地震だけでなく、局地的な豪雨や森林火災といった自然災害も深刻化しており、防災が改めて私たちの身近な言葉として注目されています。

ジャグラも以前、「地震発生時の防災マニュアル」を作成し、会員の皆様に配布したことがありますが、ここにバリエーションの要素を加えて新たな形へと生まれ変わらせて、付加価値を高めることにしました。データベースは国土院が公開している指定緊急避難場所の住所データです。防災と一言に行っても、地震や火災、津波、土砂崩れなど状況によって対処法が異なり

ます。それをいかに分かりやすく伝えやすいものとするか、委員会メンバーが知恵を絞ってテンプレートの作成やテキスト文言を考えています。

セーフティーカード自体はアウトプットとして分かりやすい印刷物ですが、セーフティーカードそのものを災害時に役立てていただくという提案だけでなく、むしろ自治体や学校、企業が住民、子ども、社員の防災意識を高めるため教育・啓蒙ツールとして捉えていただくのも顧客に提案する一つの手段になると思います。そうすると印刷以外の部分で、または追加の印刷物の受注につながる可能性も秘めています。提案先は新規顧客だけでなく、既存顧客からの新規受注のためのドアノックツールとしての活用も考えられます。

いずれにしても毎年、自然災害が常態化する中、防災に関する印刷物等は今後さらにあらゆる場面で必要とされます。提案のための営業ツールも準備を進めています。通常の印刷案件ではなく、プラスαの提案で売上を向上してもらえればと期待しています。

まずはリリース後には皆さんが取引するクライアントに紹介してみてください。そこから思わぬ仕事につながるかもしれません。

今年度を開発を終えるべく鋭意、営業ツールと併せて制作を進めていますので、ご期待ください。



ジャグラが配布した「地震発生時の防災マニュアル」

日本自費出版文化賞 受賞作を決定

第26回日本自費出版文化賞 大賞

日本グラフィックサービス工業会主催、NPO 法人日本自費出版ネットワーク主管の第26回日本自費出版文化賞の最終選考会が9月6日、吉祥寺東急REIホテルで行われ、大賞1点、部門賞7点、特別賞7点、入選56点が決定しました。

同日開催された記者発表会では、前選考委員長の色川大吉氏の功績をたたえ、次回から「色川大吉賞」を設けることが報告されました。

記者発表会で主催者を代表して、ジャグラの岡本泰会長は「応募された作品はどれも中身も作りも素晴らしい力作が揃っています。自費出版は様々な想いがカタチになっています。また書籍としての印刷技術がたくさん盛り込まれています。素晴らしい印刷文化を担う日本自費出版文化賞をさらに周知して支援の輪を広げて支えていきたい。まずは協賛会社様を増やして日本全国に知れ渡る活動とし、自費出版文化の世界を広げていきたいと強く思っています」と同賞の意義を語りました。

第26回日本自費出版文化賞の大賞ならびに部門賞の受賞作品は次の通りです。



墨に五彩あり —墨の不思議な魅力—

綿谷 正之 著 (奈良県奈良市)
発行所/印刷所：京阪奈情報教育出版/共同プリント

第26回日本自費出版文化賞 部門賞

地域文化部門



明石歩道橋事故 再発防止を願って
明石歩道橋事故 再発防止を願う有志 著
(兵庫県神戸市)
神戸新聞総合出版センター/神戸新聞総合印刷

個人誌部門



郵政労使に問う
池田 実 著 (東京都千代田区)
池田 実/鼎印刷

小説部門



旭川・生活圏画事件
—治安維持法下、無実の罪の物語—
安保邦彦 著 (愛知県名古屋市)
花伝社/中央精版印刷

エッセー部門



わたしと日本の七十年
ハンス・ブリンクマン 著
溝口広美 訳 (福岡県福岡市)
西田書店/平文社

詩歌部門



アラバスク
森 玲子 著 (東京都国分寺市)
かまくら春秋社/ケイアール

研究・評論部門



技術が支えた日本の繊維産業
松下義弘 著 (京都府京都市)
北斗書房/北斗プリント社

グラフィック部門



山本典義写真集 軽トラ182の20-22
山本典義 著 (愛知県豊橋市)
春夏秋冬叢書

— 2023 日本自費出版フェスティバル —

日時●2023年11月11日 (土)

会場●アルカディア市ヶ谷 (東京都千代田区九段北4-2-25)

タイムスケジュール●12:30~17:00 第3回自費出版即売会
13:30~ (開場12:30) 第26回日本自費出版文化賞表彰式

第26回
日本自費出版文化賞
特別賞



馬山殲滅
小林幸治 著 (愛知県名古屋)
一粒書房 / 一粒社



私の動物体験記
研 攻一 著 (山形県山形市)
坂部印刷



仏陀伝
渡邊 亮 著 (大阪府吹田市)
風詠社

株式会社 大塚商会賞



聴雪 良寛伝の試みー
迫 義之 著 (神奈川県藤沢市)
迫 義之 / ダブル

大東化工株式会社賞



蟾蜍
種谷良二 著 (東京都中野区)
ふらんす堂 / 明誠企画

コニカミルタジャパン株式会社賞



画家達の仕事とギャラリー2
宇田川靖二 著 (東京都八王子市)
清水工房 / 清水工房

富士フィルムグラフィックソリューションズ株式会社賞



海辺でカニを探す図鑑
-天草のカニ類144種の名前と特徴が写真でわかる-
吉崎和美 著 (東京都中央区)
22世紀アート/POD(Amazon、三省堂書店、楽天ブックス)

入選作品

書名	著者	著者住所	発行者(者) / 印刷所
地域部門			
聞き語り 少女の軍場	齋藤 宏子	山形県山形市	青柳忠夫 / 社会福祉法人山形県ココロニー協会、ココロニー印刷
古老に聞いた島の暮らし	歌野 杏	長崎県南松浦郡	南方新社 / イースト朝日
宍岐の島の漁村に生きて 一勝本浦の昭和・平成の記憶ー	松尾 満里子	長崎県杵岐市	ゆるり書房 / 昭和堂
森國久と草の根民主主義ー天草架橋と離島創生に懸けた不屈の生涯ー	田口 宏昭	熊本県熊本市	熊日出版 (熊日サービス開発 出版部) / チューイン
本涯の故郷ー昭和前期の五島列島岐宿の民俗図誌ー	柳田 煌海	神奈川県横浜市	東京図書出版 / プレイン
きみが残してくれたもの 一鷗野飛行場物語ー	河畑 ふみ	大阪府岸和田市	興文社印刷 / 興文社印刷
街のはなし	谷山 恭子	神奈川県横浜市	街のはなし実行委員会 / 藤原印刷
個人誌部門			
流転の一葉 遥かなる山河	関根 則男	千葉県鎌ケ谷市	プレイン、東京図書出版 / プレイン、東京図書出版
私の昭和史	三浦 永光	埼玉県志木市	お茶の水書房 / 港北メディアアサーサービス
多喜男くん ー「弱み」を「強み」に変え、私は私以上になれたー	牛くぼ たきお	埼玉県川越市	講談社エディトリアル / KPS プロダクツ
卒寿の碑	池上 晴夫	茨城県土浦市	NHK 学園 / セイコー社
ディーゼル列車に揺られて 一旅の日記と小さな風景ー	高野 和律	埼玉県飯能市	東京図書出版 / プレイン
宝島日記	川口 瑞江	鹿児島県鹿児島市	アルプス警備保障出版部 / 電算印刷
拝啓 ドナー様、我が子の命の恩人へ送るー〇年目の手紙	干川 三重	東京都渋谷区	パレード / 創栄図書印刷
映像で伝える時代へのメッセージ ー地域を見つめた36年の記録ー	古川 重樹	鳥取県米子市	古川 重樹
小説部門			
戦国近江伝 長比 浅井長政か織田信長か	山東 圭八	滋賀県米原市	サンライズ出版 / シナノパブリッシングプレス
浜椿の咲く町	行久 彬	三重県津市	幻冬舎メディアコンサルティング / 中央精版印刷
夏祭りの響	伊澤 信治	神奈川県鎌倉市	飯塚書店 / 日本ハイコム
公証人の相談ファイル 第1話 3つの遺言ー相続人に仕掛けられた罠	伊藤 俊行	福岡県福岡市	つむぎ書房合同会社
天空橋を渡って	松井 秀樹	神奈川県横須賀市	幻冬舎 / 中央精版印刷
医の旅路永遠に 曲直瀬道三流の医師 岡本玄治篇	服部 忠弘	東京都渋谷区	パレード / 創栄図書印刷
汐さいの地図	梅田 うめすけ	千葉県浦安市	ごまめ書房 / モリモト印刷
神戸モダンの女	大西 明子	兵庫県西宮市	編集工房ノア / 亜細亜印刷
エッセー部門			
HOOD 私たちの居場所 - 音と言葉の中にあるアイデンティティ	新道 有美	神奈川県大和市	幻冬舎メディアコンサルティング / シナジーコミュニケーションズ
久保田甲司 エッセー集 ー故郷の山と名曲を愛すー	久保田 甲司	愛知県豊田市	久保田静子、久保田博也 / 藤原印刷
落合文化村で育った満弓おばあちゃんのお話	坂西 満弓	神奈川県川崎市	ブックコム
人生を切り開く笑いのチカラ	安積 中	大阪府大阪市	幻冬舎メディアコンサルティング / シナノ書籍印刷
唐辛子まっ赤な	八重樫 克羅	茨城県石岡市	砂子哉書房 / 長野印刷商工
8333h	好 よし	大阪府東大阪市	清風堂書房 / 国際印刷出版研究所
記憶の花々II	古味 なほ子	高知県高知市	リーブル出版 / リーブル
私と渡し	中川 晶子	東京都荒川区	中野商店 / 小澤製本
詩歌部門			
まぶしい海 ー故郷と、わたしと、東日本大震災ー	逢坂 みずき	宮城県牡鹿郡	本の森 / 共生福祉会、萩の郷福祉工場
クラヴィクラ 一家坂利清 歌集ー	家坂 利清	群馬県前橋市	土曜美術社出版販売 / モリモト印刷
青き方舟	山田 牧	東京都杉並区	ふらんす堂 / 日本ハイコム
わが人生を花束にして	谷岡 佐江子	茨城県鹿嶋市	文芸社 / フクイン
句集 水でいる ー植田いく子句集ー	植田 いく子	神奈川県川崎市	喜怒哀楽書房 / 喜怒哀楽書房
さくらみち	鳥井 美知子	埼玉県北本市	喜怒哀楽書房 / 喜怒哀楽書房
歌集 平たい雲雀	たてだじゅんこ	広島県広島市	飯塚書店 / 日本ハイコム
点のないハハ	鹿又 夏実	東京都千代田区	書肆侃侃房 / アロー印刷
研究・評論部門			
八波むと志と東京喜劇	森田 嘉彦	東京都世田谷区	森田嘉彦 / 藤原印刷
アルメイダ神父とその時代	玉木 譲	熊本県天草市	弦書房 / シナノ書籍印刷
羊の本 ALL ABOUT SHEEP AND WOOL	本出 ますみ	京都府京都市	スピナッツ出版 / 谷印刷
『貨幣の道具類』 一道具類が語る貨幣の歴史ー	好泉 山東正巳	和歌山県新宮市	山東正巳 / 書信館出版
知的障害者のための絵画療育の心得	落合 英男	東京都杉並区	藤原印刷所
もう一人の女子留学生瓜生繁子はどうか生きてか	生田 澄江	東京都中央区	22世紀アート/POD (Amazon、三省堂書店、楽天ブックス)
なぞの鳥 ミゾゴイーその生態と習性ー 増補版	川名 国男	東京都中央区	22世紀アート/POD (Amazon、三省堂書店、楽天ブックス)
増補 彫刻と工芸の七十年 畑正吉	畑正夫、畑文夫	東京都三鷹市	畑 文夫 / 文伸
グラフィック部門			
めばなとおばなのものがたり図鑑	小池 一臣	神奈川県川崎市	三省堂書店 / 創英社、藤原印刷
第70代横綱 日馬富士 一橋本委久子画集ー	橋本 委久子	東京都世田谷区	橋本委久子 / 精興社
透明な時間 ー黒木ゆり 画集ー	黒木 ゆり	広島県広島市	黒木ゆり / 濱崎精版印刷所
ケロッキーブーとおおきなあな	菅原 暢子	宮城県大崎市	特定非営利活動法人古川学人 / 小宮山印刷工業
へアート作品集 上野和彦の世界 ーTHE WORLD OF KAZUHO UENOー	上野 和彦	愛知県名古屋	風媒社 / シナノパブリッシングプレス
ようこそレストランサービスななへ ー食べる楽しみをすべての人にー	泉 いづみ	大阪府寝屋川市	食べるネット / ダイコロ
金泥の世界	和田 大颯	東京都葛飾区	智書房 / 瞬報社写真印刷
地球の晴れ間に	中城 正堯	神奈川県横浜市	江戸子ども文化研究会 / パワープランナー
モンチッチの生まれたまち新小岩 モンチッチパパの銅像づくり	関口 晃市	東京都三鷹市	関口本社 / 文伸

第41回 自費出版アドバイザー講座

NPO 法人日本自費出版ネットワークは11月30日(木)、ジャグラ会館8階会議室ならびにオンラインで、自費出版アドバイザー認定試験受験資格該当研修会「第41回自費出版アドバイザー講座 どうするその原稿ー自費出版の料理法ー」を演題に公開講座を開催します。

株式会社パレード 出版部パレードブックスの下牧しゅう氏を講師に迎え、自費出版の原稿を、どのように料理して一冊の本にしていくのか。最初の相談から本ができるまでの流れを解説します。

日時: **11月30日(木)** 15時~16時40分
会場: ジャグラ本部会議室 (東京都中央区日本橋小伝馬町7-16 ニッケイビル8階)
研修費: 日本自費出版ネットワーク会員 2,000円
ジャグラ会員、全印工連会員 2,500円
その他 3,000円

申込・問合せ: 日本自費出版ネットワーク事務局 TEL 03-5623-5411 (平日12:00~17:00)
https://www.jsjapan.net/ (自費出版アドバイザー講座ページから申込書をダウンロードできます)
申し込みはFAX (03-5623-5473) またはメール (pp@japan.email.ne.jp)

当日は「YouTubeライブ」で限定生配信を予定しています。会場に来られなくても質問はチャットで受け付けられます。申込の方には視聴先URLをメールでお知らせします。また、12月6日(水)までアーカイブ動画を視聴できます。



SPACE-21全国協議会九州大会 in 熊本

テーマは“熊本発！つながりをカタチに”
全国から92名が参加で大成功

SPACE-21の全国協議会九州大会 in 熊本が10月7日、熊本のKKR熊本で開催されました。“熊本発！つながりをカタチに”をテーマに開かれた青年部の全国協議会には、SPACE-21メンバーだけでなく、全国青年印刷人協議会、全国印刷緑友会メンバーも多数出席し、総勢92名が参加。プリントオン株式会社の寛清隆専務と有限会社西村謄写堂の西村啓会長の対談、グループディスカッションと懇親会の3部構成で交流を図りました。

全国協議会の冒頭、熊本での全国協議会を企画した九州大会実行委員会の早川順平実行委員長（福岡県支部玄青会

会長、大商印刷）は「地震やコロナ、サイバー攻撃など日々多様化する企業経営に対する脅威に対処するためには事前の備えや対策がこれまで以上に求められるます。7年前、震度7の地震が発生した熊本の地で、今日集まった仲間同士がサポートし、共に成長しあえる絆を育めればと思います。全国にはこれだけ多くの仲間がいます。仲間同士で困難や課題を乗り越えることで、我々の業界がより社会にとって頼りになる存在になるでしょう。今日の協議会はそのための足掛かりになります」と歓迎の言葉を述べて開会しました。

全国協議会 開催の挨拶・来賓祝辞



早川実行委員長挨拶



笹井代表幹事挨拶



来賓祝辞
全国青年印刷人協議会
岩村議長



来賓祝辞
全国印刷緑友会
澤田会長

第1部 トークセッション



登壇者：寛清隆氏・西村啓氏
進行：原田大輔氏

第2部 グループディスカッション



ジャグラ岡本会長
総評



謝辞
ジャグラ熊本県支部
森田支部長

第3部 懇親会



佐藤運営委員長挨拶



熊本市立必由館高等学校
和太鼓部の演奏



乾杯挨拶
印刷産業青年連絡協議会 吉田会長



SPACE-21 全国協議会大阪大会PR



九州・沖縄青年印刷人の会福岡大会PR



ジャグラ文化典広島大会PR

引き続き、SPACE-21の笹井靖夫代表幹事は「これまで全国協議会は開催県が主軸となって設えてきましたが、今回は“つながりをカタチに”というテーマのもと、九州の青年部が一丸となって準備してくれました。地協全体で一つの全国協議会を作るのは初の試みです。SPACE-21のメンバーが減少する中、つながりをカタチにできた一つの成果だと思います。厳しい世の中ですが、我々が明るく、前向きにやっていけば業界、そして会社も良くなるはずで」と代表挨拶を述べました。

来賓として出席した、全国青年印刷人協議会の岩村貴成議長、全国印刷緑友会の澤田健会長からそれぞれ祝辞をいただき、第一部をスタートしました。

第1部 トークセッション

プリントオン(株) 専務取締役 寛 清隆 氏

×
西村謄写堂 会長 西村 啓 氏

第1部では、玄青会の原田大輔氏（株）ブドクロスがモデレーターを務め、プリントオン(株)の寛清隆専務と西村謄写堂の西村啓会長がパネラーとなって、対談形式のディスカッションが行われました。

熊本県で本社を構えるプリントオンは2008年に同人誌印刷専門の印刷会社として仲間と共に寛専務が30歳の時に設立。当初は資金もなく、印刷機はもちろんパソコンも買えない状況でのスタートでした。しかし、当時オフセット印刷が主流だった同人誌市場で、5冊、10冊という小ロットニーズがあることに着目した寛専務は、オンデマンド印刷機を導入し、印刷通販で小ロットの同人誌印刷サービスを開始しました。加えてオンデマンド印刷だけでは他社と差別化できないと考え、小ロット対応の特殊加工にも注力し、箔押しやシルク印刷、レーザー加工など、多種多様な後加工にオンデマンドで対応する同人誌印刷専門会社として、全国の同人誌作家から支持を得るようになりました。今では平均年齢30歳と若い社員90名近くの規模に成長しています。

一方、西村謄写堂は創業1934年の老舗印刷会社で、オフセット印刷を中心にアナログであらゆる顧客のニーズに対応する印刷会社として同人誌市場で確固たる地位を築いた印刷会社です。何らかの技術に特化したスタイルではなく、一件、一件の顧客を大切に営業で、縁のあった仕事を深掘りして信頼を集めてきました。

同じ同人誌市場で印刷を手掛ける会社として、意識しつつも直接面識を持つことのなかった両者を結びつけたの

が、2016年4月14日、16日に発生した熊本大地震でした。「実は震災発生の半年前に新社屋を建てたばかりでした。震源地だった益城町に所在していたため、甚大な被害を受けました。夜に発生したため、社内で社員に怪我などありませんでしたが、もし日中だったら大変なことになっていたと思います」と寛専務は当時の状況を振り返る。

同人誌市場ではGWに開催される大型の同人誌イベントに向け、4月は繁忙期を迎えており、プリントオンもその例外ではありませんでした。Web受注で前払い形式だったため、注文が入り、決済も済んだ案件が多数ある中、印刷ができず、ネットもつながらないため顧客に連絡も取れない、建物も危険なため立ち入り禁止で、印刷済みの本も発送できない状況だったと言います。

「いつ再開できるかもわからないし、組合にも入っていないので頼めるところもない、地震保険も入っていなかったので2回目の地震の時に終わったと思いました」

そんな呆然とする寛専務のもとに、突然電話をしたのが西村会長でした。1回目の地震の時は、無関心だったのですが、2回目の地震が発生した際、巨大地震への危機感の高い高知県で商売する自社が、「同じことが起きたら商売を続けられるだろうか？」と考えた時に背筋が冷えたと言った西村会長。そこで居ても立っても居られなくなった西村会長は、同人誌印刷のネットワークを利用して寛専務の連絡先を聞き、電話を入れたところ弱々しい寛専務の声を聴いて「仕事は断れないだから頑張れ、いくらでもいいから取りあえず仕事をこっちに振ってきていい」と応援していました。

さらにSNSではプリントオンのファンが心配する声が次々に挙げられ、前払いしていたお客さんからは、「お金はそのまま寄付するので使ってください」と何万件ものメッセージが届いたそうです。そうした声に後押しされ、再び会社を立て直したプリントオンですが、西村謄写堂との付き合いがそこから始まりました。

両者が交流から得たもの

寛専務は「最初は会長と私の交流で行き来するだけでしたが、徐々に社員同士も仲良くなり、直接やり取りするようになってきました。今では案件によってお互いに仕事を投げ合っています。以前は自社の真似をされるんじゃないか、技術を盗まれるんじゃないかと、印刷関連の会社にはバリアを張っていましたが、今では積極的に紙の開発やインキの開発で、色々な会社と話をするようになりました」と西村謄写堂との出会いで訪れた変化について述べます。

一方、西村会長は「これまでの私の感覚だと、外注はできるだけしたくないけどうちでは刷れない、とにかく仕事を取りたいという感じで外注のメリットを感じていませんでした。その考え方が変わる出来事がありました。うちの担当者が“プリントオンに外注するとプリントオンの品質がそのまま西村の品質になる”と言いました。それを聞いた時にハッと気づかされました。プリントオンが15年間培ってきた品質が、メール一本入れてお願いするだけで西村の品質としてお客さんに評価されることを社員が気付いていることに驚きを感じました。もちろん箕さんが西村謄写堂に来た時はその分品質について注意されることもあります。それでもお金のやり取りだけではなく、うちの社員がプリントオンとの連携のメリットをコストなどとは別のところに見いだしてくれたことが最大の価値だと思います」とプリントオンとの作業交流で得られた変化を強調しました。

最後に箕専務は「今日の全国協議会もそうですが、集まったらそれで終わりではもったいないので、より深く、一歩踏み出して、さらに一歩踏み出し、それを社員のレベルにまで還元すると新しいことが生まれると思います」と参加者につながりをカタチにするための一歩を踏み出すよう呼びかけました。

つながりを強みに変える

トークセッションの後は、グループワークを実施しました。グループワークではトークセッションを題材に、①つながっていますか？つながっているとしたら、どのようなつながりですか？②このつながりをカタチにするためには何をすればいいですか？③使い勝手を良くするためにはどうすればいいですか？などのテーマでそれぞれ意見交換した内容を共有しました。

最後に岡本泰会長が「印刷業は全国で12000社ほどあるという。その半分がアウトサイダーで、彼らは団体に所属する意味を感じていない。しかし今日参加した人は皆意味を感じていると思う。色々と準備段階の苦労やトラブルもあったと思うが、全部ひっくるめて良い協議会だと思う。

失敗した時にフォローするのが親会の役割だと考えている。これからも青年部の活動がどんな内容でも100%応援してい



く。業界全体を見ると市場は縮小している。それを創注でどう増やすのか。前段のトークセッションではつながりを強みにした話を聞いた。この強みにしていくというのが大切。自社で出来ないことができるようになると営業トークが広がる。他社の強みを自社の強みとしていかに営業へと展開するかが重要になる」と総評しました。

引き続き、ジャグラ熊本県支部の森田守尚支部長が参加者に対し、歓迎の挨拶を述べて第2部を終了しました。

第3部の懇親会の冒頭、九州大会実行委員会の佐藤愛子運営委員長（Next-Oita 会員、クリエイツ。）が「私たちが集い交流をしているこのコミュニティは、いざという時に活かしているのか、もっと活かせるカタチがあるのではないかと、それを皆さんと本気で考えたいという思いで今日まで準備してきました。協議会で話し合ったことの中から何かひとつでも具体化していけたら協議会は成功だと思います。開催地は熊本ですが、実行委員は福岡、鹿児島、大分と皆が県外。準備期間中、実行委員だけでは成し得ない部分を熊本県緑友会の皆さんにサポートして頂きました。『つながり』の大切さを感じています。」と感謝の言葉を述べ、熊本市立必由館高等学校和太鼓部の演奏が賑々しくオープニングを飾り、来賓の印刷産業青年連絡協議会の吉田智博会長の乾杯の発声で歓談に入りました。

第31回 JaGra SPACE-21 全国協議会九州大会 in 熊本 — 熊本発！つながりをカタチに —



スペース 21

全国青年 印刷人協議会



全国緑友会



つながりを カタチに…



ジャグラの機関誌『グラフィックサービス』では、1月号誌上において恒例の新年名刺広告を実施します。なお、地協・支部よりの出稿につきましては、掲載料金が割引になりますので、ぜひご利用ください。

◎掲載料金

1コマ/縦組 60×42ミリ ¥ 8,000 (税込¥ 8,800) →支部・地協 ¥ 5,000 (税込¥ 5,500)
2コマ/横組 60×87ミリ ¥ 13,000 (税込¥ 14,300) →支部・地協 ¥ 10,000 (税込¥ 11,000)

◎申込方法 本紙に必要事項をご記入の上、下記宛ファックス（または郵送）してください。

代表取締役社長
日本太郎

〒103-0001
東京都中央区日本橋小伝馬町7-16
ニッケイビル7階
TEL 03 (3667) 2271
FAX 03 (3661) 9006

標準パターン見本

グラフィックサービス(株)

代表取締役社長 **日本太郎**

〒103-0001
東京都中央区日本橋小伝馬町7-16 ニッケイビル7階
TEL 03 (3667) 2271 FAX 03 (3661) 9006

「グラフィックサービス」新春名刺広告申込書

申込日 2023年 月 日

社名	フリガナ	担当者名	フリガナ
住所	〒		
Tel	Fax	E-mail	
体裁	<input type="checkbox"/> 1コマ <input type="checkbox"/> 2コマ	<input type="checkbox"/> 前年通り (既出稿者) <input type="checkbox"/> 標準パターンでOK (新規出稿) <input type="checkbox"/> 版下データ支給 (独自デザイン)	◀修正のある場合は前回版下に赤字を入れ、貼付してください ◀新規申込みの場合は、下記枠内に原稿をご記入ください ◀本申込書とデータをメール添付にてお送りください

広告原稿はこちらにご記入ください

上記、標準パターンで申し込む場合は、右枠内に原稿をご記入ください。

連名、本店/支店、Web、ロゴ使用等、独自デザインをご希望の場合、完全版下データをご支給ください。(PDFデータをお願いします)

社名 _____

肩書き・氏名 _____

住所 〒 _____

TEL _____

FAX _____

【申込み先】 一般社団法人 日本グラフィックサービス工業会 名刺広告係 (阿部)

〒103-0001 東京都中央区日本橋小伝馬町7-16 tel.03-3667-2271 fax.03-3661-9006

※版下データはメール添付にて edit@jagra.or.jp 宛お送りください

応募してね！

4部門

今年もやります、名刺フェスティバル

募集しています

ジャグラ作品展

JaGra

宣伝印刷部門

カタログ、ポスター、ダイレクトメール、リーフレット、チラシ、POP、パンフレット、カレンダー、PR誌、各種案内書など。



表彰式は文化典広島大会にて
優秀作品には大臣賞を授与!!

「ジャグラ作品展」とは
日本グラフィックサービス工業会の技術力向上や
マーケットへのアピールを目的とするもので
社団法人を設立した1966年より
開催されている歴史あるコンクールです。

自	知
分	つ
た	て
ち	も
の	ら
も	お
の	う
作	よ
り	

出版印刷部門

単行本、文芸書、教科書、
学術参考書、専門書、法規
集、写真集、雑誌、ハンド
ブック、自費出版、定期刊
行物、復刻版など。



芸術に
触れる

開発・開拓部門

新商品、新機器・新手法・新技法による作品、販促成功例、活路開拓・需要拡大商品、未来ビジネスへの足掛かり商品、自社企画による印刷物、印刷物以外の商品、間接的に生産された印刷物、ソフト・サービス CD-ROM 等のマルチメディア。

未来へ
チャレンジ!



応募期間

2023.12.1[金]～2024.3.31[日]

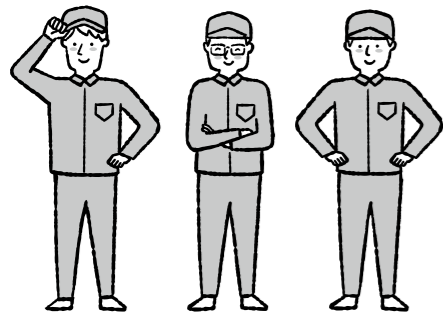

業務用印刷部門

研究報告書、文集、記念誌、機関誌、便覧、手引書、名簿、会議資料、大会等資料、会報、年報、リスト、パーソナルユース（年賀状、レターヘッド、ハガキ、名刺）など。

開催要項

審査対象

作品は2023年中に完成したものに限り
ます（2023年1月1日～12月31日までの作品）

審査方法

審査基準に基づいて採点し、順位を決定
◆企画 ◆編集 ◆造本設計 ◆文字組版 ◆仕上げ
◆開発・開拓の狙い

応募方法

応募作品に申込書を添えて、本部までご送付ください。
申込書はジャグラHPよりダウンロードできます。



ジャグラ作品展出品申込書

No.

事務局記入欄

※ 発注者に出品の了解を得て、ジャグラ作品展に申し込みます

申込日 年 月 日

会社名		担当者	
住所		支部	
E-mail		電話/FAX	

事務局キリトリ線

作品名
(記入必須)

No.

事務局記入欄

【1】 審査にあたって特に評価して欲しい項目に○印をしてください

【記入必須】

- | | | |
|---------------------------------|------------------------------|--|
| A. 企画内容
企画の視点・狙い | B. 編集
全体の構成・取材。執筆等 | C. 造本設計
書籍全体のデザイン・製本・用紙選択の意図等) |
| D. 文字組版
難易度が高い・禁則ルール等 | E. 印刷の仕上がり
印刷手法等 | F. 開発・開拓
新規開発手法・開拓の視点・狙い等 |
| G. その他 () | | |

【2】 希望する部門に○印をしてください (希望通りにならない場合もあります) 【記入必須】

出版印刷物部門	宣伝印刷物部門	業務用印刷物部門	開発・開拓部門
単行本、文芸書、教科書、学術参考書、専門書、法規集、写真集、雑誌、ハンドブック、自費出版、定期刊行物、復刻版など。	カタログ、ポスター、ダイレクトメール、リーフレット、チラシ、POP、パンフレット、カレンダー、PR誌、各種案内書など。	研究報告書、文集、記念誌、機関誌、便覧、手引書、名簿、会議資料、大会等資料、会報、年報、リスト、パーソナルユース（年賀状、レターヘッド、ハガキ、名刺）など。	新商品、新機器・新手法・新技法による作品、販促成功例、活路開拓・需要拡大商品、未来ビジネスへの足掛かり商品、自社企画による印刷物、印刷物以外の商品、間接的に生産された印刷物、ソフト・サービス CD-ROM 等のマルチメディア。

↓ 以下任意記入事項 ↓

製作工程についてお教えてください (書ける場合にご記入及び○をつけて下さい) 【任意】

印刷・製作方法	後加工	対象者
・オフセット印刷 ・デジタル印刷 ・その他 ()		・一般向け ・行政 ・その他 ()
		・学校関係 ・専門分野 ()

アピールポイント (自由にご記入下さい) 【任意】

2023年11月



HOT NEWS

おすすめ番組情報

広報委員会
が選ぶ!

いまずぐチェック!

ジャグラ BB |

編集センスに拍手!!



カテゴリー> BB ネットワーク 支部・地協発情報

東グラ文京支部 健康を考える会

全国の支部活動を見て、お互い支部活動の参考になればということで、東グラ文京支部にご協力いただきました。2023年9月2日(土)に開催された文京支部の年1回の行事「健康を考える会」を動画にいたしました。「なんだ、こんな感じではないのか」くらいの気軽な動画・内容となっております。気軽に見てください。



study データ交換お悩み解決!

カテゴリー> 教育と技術 DX・総務経理・その他

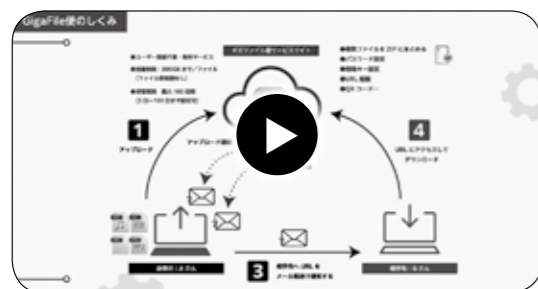

ビジネスパーソンのためのテクノロジー基礎講座 Vol.2 「データ転送」

お客様とのデータ交換が必須の印刷会社にとって、安全にやりとりする手法を再確認しておきましょう。



🍵 戦いを制したのは誰?!

カテゴリー> BB ネットワーク B Tube



SPACE-21 わんこそば対決!!

9月に岩手県盛岡市でSPACE-21 幹事会を開催しましたが、そのまえに任意参加でわんこそば対決を行いました。その模様を映像でお届けします。



JaGraスクール開講日カレンダー

日程	カテゴリ	講座名	難易度	ジャグラ会員受講料
11月01日(水)	DTP	Illustratorベーシックトレーニング	基本	17,600円(通常20,900円)
11月02日(木)	Web	Canva入門バナー作成編	基本	9,350円(通常11,000円)
11月06日(月)	Video	Premiere Proベーシックトレーニング	基本	29,700円(通常33,000円)
11月07日(火)	DTP	Illustrator実務必須テクニック	基本	17,600円(通常20,900円)
11月08日(水)	Web	HTML+CSS実務必須テクニック	応用	18,700円(通常22,000円)
11月15日(水)	DTP	InDesignベーシックトレーニング	基本	17,600円(通常20,900円)
11月30日(木) 12月01日(金)	DTP	InDesign実務必須テクニック	応用	35,200円(通常41,800円)
12月07日(木)	DTP	Illustrator実践講座~作図・描画編	応用	17,600円(通常20,900円)
12月08日(金)	DTP	Illustrator実践講座~文字組み・レイアウト編	応用	17,600円(通常20,900円)
12月12日(火)	DTP	Acrobatベーシックトレーニング	基本	11,550円(通常13,200円)
12月13日(水)	DTP	Photoshopベーシックトレーニング	基本	17,600円(通常20,900円)
12月14日(木)	Video	After Effectsベーシックトレーニング	基本	30,800円(通常34,100円)
12月18日(月)	DTP	Lightroomベーシックトレーニング	基本	18,700円(通常22,000円)
12月19日(火)	Video	ゼロから学ぶ映像制作実習講座	基本	18,700円(通常22,000円)
12月20日(水)	DTP	Premiere Proベーシックトレーニング	基本	29,700円(通常33,000円)
12月21日(木) 12月22日(金)	DTP	Photoshop実務必須テクニック	応用	35,200円(通常41,800円)



Follow us @jagramを今すぐフォロー!

スクールのInstagramでは、日々の授業風景や講座内容について画像で紹介しています。InstagramアプリからQRコードを読み込むか、@jagramを検索しフォローしてください。

Webブラウザでは、Instagramサイトにログイン後、下記URLからアクセスできます。

<https://www.instagram.com/jagram/>



ジャグラ BB は、ジャグラが運営する、印刷業関連のセミナー、情報動画配信サイトです。2006年の開局以来、印刷業の情報収集、人材教育ツールとして多数の印刷会社に活用されています。

9.13 第3回理事会を開催

ジャグラは令和5年9月13日、東京都中央区のニッケイビル会議室ならびに Zoom によるハイブリッドで、第59年度第3回理事会を開催しました。

第一号議案 役員への派遣・スケジュールに関する件

省略（巻末スケジュールをご参照ください）

第二号議案 文化典開催地の件

2027年文化典開催地について決定した。

- 2024年 広島大会（中国地協）
6月22日 リーガロイヤルホテル広島
- 2025年 東京大会（東京地協）
- 2026年 大阪大会（近畿地協）
- 2027年 未定（北陸地協で検討）

順番では北陸地協、北海道地協、東北地協、九州地協、関東地協となる。2027年の開催地については、北陸地協に開催を依頼する。黒沢北陸地協会長が地元を持ち帰り検討することになった。

第三号議案 全国協議会の件 【承認事項】

11月10～11日に開催される全国協議会のテーマについて決定した。

- ・ジャグラコンパクト DX 発表（地域活性化委員会、生産性向上委員会）
- ・グループディスカッション（作品展募集アイデア、地協支部活性化ほか）
- ・年賀状デザインコンテスト表彰式
- ・広島大会 PR

○ジャグラコンパクト DX 発表

生産性向上委員会は、(株)正文舎とライブで繋いでスマートフォン DX をアピールする。30分くらいの時間で考えている。少額から取り組めることを PR したい。

地域活性化委員会は、ジャグラコンパスの発表を行う。日本防災士機構を呼んでセミナーを開催する。セミナーで

は会員がセーフティーカードを売り込む際のセールストークとして使えるような内容を盛り込んでいく。

○グループディスカッション

グループディスカッションは、ジャグラ作品展募集開始を前に、全体の目標として掲げる700点達成のため、支部単位での応募促進案について議論を交わし、後半は地協・支部活性化について意見を交わす。

第四号議案 役員選任の件

来年6月の総会は役員改選が予定されているので以下のとおりとした。

- (1) 役員推薦委員会を設置したい。
役員選挙規程第2条に規定する役員推薦委員会を設置したい。
- (2) 役員推薦規定を一部改定したい。
以下のとおり、実態に合わせて変更したい。

○役員推薦に関する運用基準（令和5年9月13日改定案）

- 第2条 9月末会員数による配分
⇒8月末会員数による配分
- 第3条
- ③青年部＝理事候補者の内1名を推薦する。
⇒2名を推薦する
- ④直前会長を理事候補として推薦する。ただし、推薦者がいない場合は会長候補指名枠に充当する。
- ⑤会長候補指名＝会長責任者が理事候補者の内3名を推薦する。
- ⑥第3条2項に限らず、最低1地協1名を推薦する。

(3) 役員推薦に関する運用基準第2条に規定する役員の配分を次のようにしたい。

【役員総数】29名
【地協に配分する理事数】21名、うち、副会長の数は6名。

監事は地協の輪番制になっているため次回は関東、中国地協から各1名を推薦する。

第五号議案 その他に関する件

・印刷屋さんのお仕事展

8月20～21日にかけて月島社会教育会館「アートはるみ」で「印刷屋さんのお仕事展」を開催した。ターゲットは一般消費者で特に夏休みの自由研究の課題を探している小学生を対象とした。来場者は50名で作品展委員会の委員ならびに東京地協のFACEに協力いただいた。非常に好評だったため、今後は全国大会の実施県での開催や日印産連の協力を得るなど検討する。

・DTP 教室名称変更

笹岡理事より説明を行った。今まで「プロフェッショナルDTP & Web スクール」という名称で教室を運営してきた。しかし、講習内容がDTPやWebの枠を超えて変化しており、ニーズに合った名称に変えたいとDTP教室運営委員会で検討を行ってきた。その結果、「ジャグラショートカット」という名称に意見がまとまった。ショートカットキーを使うと楽にスピーディーに成果物を作成できるためその意味を込めた。

⇒検討の結果、「ジャグラショートカット」に決まった。

・HOPE 展報告

9月6～7日にアクセスサッポロで開催したHOPE展にジャグラとして1コマ出展した。2日間で2,500名が来場した。会場ではジャグラの活動PRを行ったほか、出展企業に対して自費出版協賛依頼など情報交換が図れた。

・自費出版文化賞の件

第26回自費出版文化賞が決まった。658点の応募があり大賞には「墨に五彩あり一墨の不思議な魅力ー」綿谷正之氏（奈良県奈良市）の作品が選ばれた。表彰式は11月10日アルカディア市ヶ谷で行われる。今後は「色川大吉賞」を新設するほか詩歌部門を2つに分ける予定。また、協

賛企業を現在の7社から14社に増やすなど活性化を図る。

・日印産連の報告

日印産連では取引改善プロジェクトを推進する中で自主行動計画を策定している。また、GP普及大賞に(株)文伸（三多摩支部）、GP普及準大賞にあさひ高速印刷(株)（大阪府支部）が選ばれた。10月18日にDNP左内町ビルにて表彰式が行われる予定。

・広島大会の進捗状況

2024年6月22日にリーガロイヤルホテル広島で総会と文化典を開催する。特別企画として、地元版ジャグラ作品展の実施を検討している。ジャグラ非会員の地元企業に協賛を募り、1票1万円で投票してもらい投票結果を懇親会で発表、表彰式を行うというもの。文化典広告の早期割引は8月末で終了したが、募集は来年4月末までなので協力して欲しい。

・インボイス対応について

10月1日よりインボイス制度が始まる。懇親会の領収書はジャグラではなく、店舗の領収書を発行する。出張の際の交通費、宿泊費の領収書の宛名は「一般社団法人日本グラフィックサービス工業会」に統一する。委員長会議等でも徹底する。

・スペース21 全国協議会の件

10月7日（土）にスペース21 全国協議会九州大会を熊本で開催する。パンフレットの名刺広告を1口5000円で募集する。

・page 展への出展

2024年2月14～16日サンシャイン60で開催されるpage展への出展を検討している出展料1コマ30万円と諸経費を合わせて40万円ほどの出費を見込んでいる。

⇒ジャグラとして1コマ出展することが決まった。出展費用はジャグラコンパクトDX事業予算から捻出する。

あなたの会社を守る ジャグラ・グループ保険

特長1 掛金が割安です（例：30歳男性、1口277円/月）

特長2 死亡時保障額は最高1600万円

特長3 事故による入院もワイドに保障

特長4 医師の診査はありません 告知のみでお申し込みいただけます

特長5 掛金のお支払方法も簡単です

お問い合わせはジャグラ事務局まで **Tel.03-3667-2271**

世界が指名する、クオリティ。

「Jet Press で印刷するなら、それ以上の説明は不要だ」

欧州の高級自動車メーカーのプレゼンでは、この一言で受注が決まったという。
世界の高級ブランドが指名する圧倒的な品質を、ご自身の目でお確かめください。



B2 サイズ枚葉型インクジェットデジタルプレス

Jet Press 750S

■Jet Press 750Sの出力サンプルを差し上げます。品質の高さを、ぜひ直接お確かめください。

FFGS Jet Press



富士フイルムグラフィックソリューションズ株式会社

Horizon Change the focus

Connected をキーワードに製本工程の自動化を実現します。

iCE Series は、お客様へさらなる高付加価値を提供することを目指した次世代型商品群です。
ユーザーフレンドリーなインターフェースで作業性を向上させ、安定した生産性と自動化を高次元で追求しています。
さらに、ワークフローシステム「iCE LINK」との連携により、先進的な作業環境を構築できます。

ペラ丁合鞍掛け中綴じ製本システム iCE STITCHLINER Mark IV

自動化と製本品質の向上を追求

多品種少量生産に対応するために、全自動化することでセット替えの時間を極限まで短縮しました。筋入れ機構や突き揃え機構、折り部、針金の長さ調整、断裁前の位置調整など、各工程における高精度な調整と加工技術で高品質な製本を実現します。

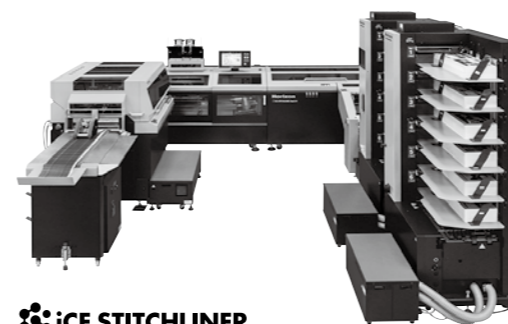

iCE STITCHLINER

無線綴じ機 BQ-500

作業効率と製本品質が向上

セット替えの高速化により、小ロットや1冊ずつ厚さが異なるバリエーション製本時にも高い生産性を実現します。また、ホリゾン独自のデリバリー機構により、厚い自身のPUR製本においても背にゆがみのない高精度な仕上がりを実現します。



iCE BINDER

紙折機 AFV-566FKT / AFV-564FKT

生産性と折り品質が向上

ナイフ折り時の最適な給紙間隔をリアルタイムに計測演算し、最高の処理速度を引き出すなど、ナイフストップの脱着作業を含めた様々な設定を自動化し、幅広いアプリケーションに迅速に対応します。



iCE FOLDER

三方断裁機 HT-300

高生産性と自動化を追求

一枚の断裁刃で天地、小口の三辺を断裁します。断裁前と断裁後の寸法をタッチパネルに入力することで設定が完了し、最高300サイクル/時で高生産性を実現します。冊子厚さの自動測定や、断裁角度の微調整など、自動調整機能により、精度の高い仕上がりを実現します。



iCE TRIMMER

fb.me/Horizon.sns

ホリゾン・ジャパン株式会社 www.horizon.co.jp

本社 〒101-0031 東京都千代田区東神田2-4-5 東神田堀商ビル5F TEL.03-3863-5361(代) FAX.03-3863-5360
東京支社 〒132-8562 東京都江戸川区松江5丁目10-9 TEL.03-3652-7631(代) FAX.03-3652-8083
京都支社 〒601-8206 京都府京都市南区久世大数町510 TEL.075-933-3060(代) FAX.075-933-4025
福岡営業所 〒813-0034 福岡県福岡市東区多の津4-12-17 TEL.092-626-8111(代) FAX.092-626-8112
仙台サービスセンター 〒984-0002 宮城県仙台市若林区卸町東1-7-31 TEL.022-782-2821(代) FAX.022-782-3068

TOKYO QUALITY.

すべてのSPコミュニケーションに最良の品質を。



ユーザーサポート こそ商品

株式会社ショーワは、謄写版および付属品の販売と謄写印刷業の「昭和謄写堂」として、昭和3年に幅弓之助が創業しました。

創業者の幅弓之助は「良いものを売り、売ったものには責任を持つ事」に頑固なまでにこだわり続け、そのこだわりは創業から100年に向けて今なおショーワの社員一人一人にDNAとして脈々と受け継がれています。

長きに渡り、多くの取引先企業様より厚い信頼を寄せて頂けるのも、企業理念にもあります様にユーザーサポートという目に見えない、形のない「商品」だからこそ、付加価値を創造し続け、溢れる情報、市場状況を正確に分析・判断しうる知識とユーザーサイドで常に物事を考える「誠意」が評価して頂けているものと考えています。

今後も常に「ユーザーサポートこそ商品」の企業理念、創業者・幅弓之助の熱い志を胸に社員一同業務につとめていく所存です。

21世紀のグラフィックアーツを共に考えるショーワユーザー会

コラボレーション&リサーチ

ユーザー会で密に情報交換

SHOWA会

年間活動

- 研修会 ○工場見学 ○総会・幹事会
- 会報・メールマガジンの発行 ○有志グループ活動

問い合わせ、入会お申込みは事務局まで

SHOWA会事務局 TEL.03-3263-6141 FAX.03-3263-6149



株式会社

プリントメディアの総合商社

<http://www.showa-corp.jp/>

〒101-0065 東京都千代田区西神田 2丁目7番8号 TEL 03-3263-6141(代) FAX 03-3263-6149

東京リスマチック株式会社

なんでも相談窓口

プリントデスク ☎ 0120-269-132

平日(月~金) 9:00~17:00 E-mail: support@lithmatic.co.jp



Lithmatic

<http://www.lithmatic.net>

いろいろなコトは モトヤにご相談ください!!

MOTOYA



琴音 愛

※詳しくは…



皆様と共に歩み続けるモトヤは、
皆様のお困りごとを解決する
「コトウリ」のご提案を続けます。

そして、 SDGsのゴールの実現に 協力していきます。



— 2030年に向けて世界が合意した「持続可能な開発目標」への取り組み —

印刷現場の環境改善を考える



ECO no MISTは、
お客様と共に「環境」と「価値」を考える
モトヤの資材ブランド。
消耗品による環境改善を実現します。

※詳しくは…



※詳しくは…

多くの人へ情報やイメージを伝えていく
美しく、効果的に。
社会への負荷も可能な限り抑制していく
サインシステムの枠を超えた、ルーファス。

人に、社会に、ルーファス



内照式ファブリックサイン

印刷業界の人材採用をお考えの企業様

◇社員紹介 ◇紹介予定派遣 ◇人材派遣 ◇業務委託などのご相談は…

モトヤ キャリアエージェント部へ

大阪 ☎(06)6358-9124 / 東京 ☎(03)3523-8719

人材派遣業 派 27-030254 / 人材紹介業 27-ユ-030174



印刷のソリューションプロバイダー



大阪 〒530-0038 大阪市北区紅梅町 2-8 ☎(06)6358-9131(代)
東京 〒104-0032 東京都中央区八丁堀 4-5-5 ☎(03)3523-8711(代)
横浜・千葉・名古屋・京都・神戸・姫路・福岡

アプリも

カードも



店舗集客を加速する顧客管理ツール

大阪本社 ☎06-6351-1766 ♪ 大阪市都島区片町1-5-13 大手前センチュリービル5F
東京営業所 ☎03-6228-3900 ♪ 東京都中央区八丁堀2-20-9 八丁堀FRONT1F

研美社



社長がたまに踊る
Instagram



雑学 野口聡の 学コラム⑪

47都道府県のお話 (その10: 熊本県)

ジャグラ会報をご覧の皆様、こん〇〇は。ジャグラ東京・東
グラ文京支部のアクティブ・野口です。

先だって熊本県にて SPACE 全国協議会が開催されました。
参加された皆様はお疲れさまでした。

今更ながら今月はその熊本県熊本市にスポットを当ててみよ
うかと思えます。

さて、現在の熊本大学は明治時代に設置された旧制第五高等
学校がその土台になっております。この学校、当時の西日本では
旧制山口高校と並んで名門校として知られ、沢山の政治家などを
輩出したことで知られています。そういう歴史からこの学校、
歴代のOBにも有名人が名を連ねております。

ざっくり紹介すると、政治家ですと池田勇人・佐藤栄作・重
光葵・平松守彦等々、文化人なら下村湖人・上林暁・中野孝次・
梅崎春生等々まあ多彩な人がいらっしやる訳です。そしてそんな
学校ですから先生陣も有名人が並んでいる訳です。嘉納治五郎
(校長先生として)・ラフカディオ・ハーン (小泉八雲)・夏目
漱石・寺田寅彦等々こちらも多士済々です。この学校現在は校

舎が保存されて博物館になっているようです。熊本に行かれる
方は立ち寄ってみて明治・大正の空気を味わうのは如何でしょ
うか。

あと、熊本市の観光名所と云えば熊本城と共に声が上がるとい
うのは水前寺公園ではないでしょうか。正式名称を「水前寺成趣園
(じょうじゅえん)」というこの公園、熊本藩第三代藩主細川綱
利公の時にその名前を冠せられ現在に至っております。東海道
五十三次の景勝を模して造営されたというこの公園、歌手の水
前寺清子さんの名の由来になっている事でも有名ですね。園内
は回遊式になっていて湧き水も豊富な水の公園の一面もあるよ
うです。因みに熊本市は政令市としては日本で唯一水道水が
100地下水で賄われているそうですよ。さすが水と緑の都市
ですな。

と、ここまでつらつらと熊本のことを書いてきましたが、い
かがだったでしょうか。関東の方からするとちょっと遠いとい
うイメージがあるかもしれませんが、新幹線が開通し博多から
だと40分で着くので少し足を延ばすのも良いかもしれません
よ。では今月はこの辺りで。お付き合い頂きありがとうございます。

最後に今月の問題です。

問題：だしを取るのに使われる鰹節、その消費量・消費額とも
2位に2倍以上の差をつけて堂々の日本一に君臨する都
道府県はどこでしょう？

(正解は29ページ)

オンデマンドで刷った表紙にPP加工してほしいとお客さんに言われたら、どうしてる？ 解答編

西村くん ところで表紙にPP加工の件、あれから一ヶ月経ったけど…

お、お待たせして申し訳ありません 実は…

前回の問いにメールをいただきました！

ジャグラ長野県支部の信光社コバヤシです。
 機関誌にあったオンデマンド対応のPP加工、長野の製本屋さんで何件かあります。
 一番利用するのは、緑友と一緒にだった長野市の(株)宮崎製本工業さん。
 オンデマンド出力で菊4つ切りのサイズから対応してくれます。
 まあ、表紙やパッケージ前提だと思うので当たり前ですが、紙の厚さは菊93.5k以上が推奨されています。
 最近困った所なんとか対応してくれた案件があって、それがコートA版57.5kに両面PP加工というもの。
 こちらは同じく緑友と一緒に長野市の(株)杏花印刷さんです。
 手差しの加工機になりますが400枚通しという依頼に綺麗に対応してくれました。
 ご参考までに。
 よろしくお願いたします。



ご協力ありがとうございました
 皆様の地域ではいかがでしょうか

PP加工に関する情報提供を
 随時受け付けています
 ジャグラ広報委員会 edit@jagra.or.jp

PP加工しても紙がカールしないようお願いね

カールの防止

紙は乾燥したり吸湿したりすることによって、伸び縮みします。これに対し、PPフィルムは水分を吸わないために伸縮しません。フィルムを貼った印刷物の場合、フィルムと紙の伸縮度の違いから印刷物がカールする(曲がる)恐れがあります。このような現象を防ぐため光沢加工の工程では、①フィルムのテンション(張力)を緩めて接着する②低い温度(110℃以下)で熱圧着させる③フィルムの流れ方向と紙の目を合わせる④フィルム自体に吸湿性をもたせ、紙と同じように伸縮させる一などの対応をとっています。

とくに薄紙の場合、ラミネート後に伸縮の違いによる影響が出て、湿度が変化することに印刷物がカールするという現象が起りやすくなります。

解決策としては、④のように、紙に同調して乾燥/吸湿する特殊なフィルムを使用する方法が注目されています。

関西光沢化工紙協同組合『光沢加工のすべて』より引用

西村くん 本当に申し訳ない。やっぱりPP加工はやめて表紙に手触りの良い変わった紙を使いたいんだけど…

ええーっ!? PPやめるのですか!?

ごめんどめんど

変わった紙ってどんな紙ですか?

それを提案して欲しいのよ。最近よその本を見たら風合いがなんともいえない感じの良い表紙があっけね

わかりました 風合いですね、おまかせください

心の声
 それくらい大丈夫だろう印刷屋さんなんだし

心の声
 風合いって一体…

ジャグラの皆さんへ質問です お客様からオススメの特殊紙を聞かれたらどうしますか？

表紙に使用できるオススメの紙を教えてください。
 皆さんの情報を元にジャグラオリジナルの表紙見本帳の製作を計画しています。
 オススメの紙、その特徴やお客様の反応、その印刷に関する適性や対処方法など、ドシドシお寄せください。

知ってるあなたも知りたいあなたもジャグリスト
 表紙に使えるオススメの紙に関する情報はジャグラ広報委員会まで edit@jagra.or.jp



マスターズ 新潟県 佐藤 順氏 クラブ ジャグリストを訪ねて

マスターズクラブ 会長 吉岡 新



吉岡会長と佐藤氏(左)

4月の初め、マスターズクラブで新潟に行くことが決まり、早速、佐藤順氏（ジャグラ元副会長、フォト・スタンブ新潟）に電話をし、佐藤氏が運営する「木もれびの宿ゆのか」に泊めて欲しいとお願いしたところ、快く受けてくださいました。

6月24日夕方5時過ぎに村上市瀬波温泉にある「ゆのか」に着くと、佐藤ご夫妻が人懐っこい笑顔で出迎えてくださいました。久しぶりの再会です。小さな温泉宿を勝手に想像していたのですが、立派なホテルでした。元々は大手企業の保養施設として、広い敷地にかなりの資金を掛けてバブル期に建てられ利用されていたようですが、バブル後は我が国経済の停滞と共に徐々に利用されなくなっていたところ、佐藤氏に購入の話があり70歳の時に購入したそうです。造りも保養所仕様となっていて、カラオケ遊技施設、食堂、広い玄関・リビング、テニスコートそして自前の源泉掛け流しの温泉があります。

佐藤 実は私の父親はハワイで生まれているんです。

吉岡 ええーっ本当ですか？ 何か理由があるんですか？

佐藤 実は私の祖父は1900年頃、15歳の時にハワイに移住したんです。ここ村上を出て、横浜から船で1カ月以上掛かったらしいです。

吉岡 そうだったんですか。もう少し話を聞かせてください。

佐藤 祖父は本家の次男で、村上にいるよりは海外移民で稼ごうという夢とチャレンジ精神があったんでしょう。本当に稼いで帰ってきたんです。祖母は隣の集落の人で、ハワイではベビーシッターをしていたそうです。また、その頃は日本全国から米国、中南米、ハワイ、グアムなどに開拓移民が移住しています。私の祖父は日本に戻ってきましたが、そのまま移住し、現在に至っている方々も多いですね。

吉岡 それは凄い歴史ですね。

佐藤 私の父親は1918年ハワイのオアフ島生まれで、今生きていれば105歳になります。

吉岡 私の母と同世代です。

佐藤 祖父は開拓移民として30年ほどハワイで働きました。日本に帰ってくる前は、ドールと言うパイナップル工場の工場長をしていたそうです。

吉岡 私も30年以上前に行ったことがあります。オアフ島の真珠湾からノースショアに向かう途中にある広大な敷地にあり、ドールプランテーションは昔から観光名所でもありました。

佐藤 私はそこに一回行きたいなと思っているんです。ハワイの写真がたくさんあるんです。それを持って行って確認したいなと思っているんです。

吉岡 今となっては貴重な写真ですね。

佐藤 1933年頃に祖父一家は日本に帰国します。かなり稼いで帰ってきたようです。今住んでいるところも購入しました。祖母は隣の集落の人で、村にも寄付をしたそうです。

吉岡 ハワイ成金ですね（笑）。

佐藤 本当に稼いできた。祖父も含めて当時の人は凄いなと思います。だから、私も頑張らなくちゃいけないと思います。父は帰国後旧制中学に入りました。日本語と英語のバイリンガルで通信省に勤め、戦後は米軍ジョンソン基地の司令官通訳をしていました。私も所沢に住んでいました。

吉岡 そうだったんですね。厳しい時代だったとは思いますが、厳しさの中にも夢がありました。100年以上前の話が聞けて本当にありがとうございました。

佐藤 今の若い人にも夢を持って欲しいですね。

吉岡 これからもジャグリストとして、ジャグラ支援をよろしく願います。

紙面の都合上書き足りない部分がありますがお許しください。とても美味しい日本酒をたくさん頂きました。佐藤さんありがとうございました。

また、以下に参考資料を添付します。

ハワイ移民全盛

1894年(明治27)日清戦争開戦により官約移民が廃止され、ハワイ移民の送出しは、移民の募集と渡航の周旋をする民間の移民会社の取扱いに移った。これ以降、神戸渡航合資会社、海外渡航株式会社、森岡眞(個人経営)など移民会社が続々設立され、これらの会社は競ってハワイへの移民送出しを行った。

ハワイが米国に併合された後の1899年(明治32)に米国本土での排日の動きを受けて、移民会社によるハワイへの移民取り扱いが一時的に禁止されたことがあったが、日本人労働力を必要とするハワイ側の事情もあり、1901年(明治34)8月、自由移民ならば差支えないという合意ができ、移民が再開された。以後、日米紳士協定により移民が制限される。1907年(明治40)までハワイ移民は全盛期を迎え、1年に約1万人から約2万5千人が渡航した。〔「ブラジル移民の100年より」引用〕

- ◆海外移住資料館-JICA <https://www.jica.go.jp>domestic>jommm>
- ◆ドールプランテーション <https://doleplantation.com/>
- ◆瀬波温泉 木もれびの宿 ゆのか <https://hpdsp.jp/yunoka/>

●佐藤 順氏 (フォト・スタンブ新潟)

・副会長	平成24年6月～平成30年6月	6年間
・北陸地協会長	平成24年9月～平成30年9月	6年間
・監事	平成30年6月～令和2年6月	2年間

連載

ジャグラコンパクト DX

業態進化のすすめ～新技術を取り込み強い会社になろう～

【第十回】 印刷通販作成ツール コニカミノルタ「in2site」



導入難度：梅

はじめに

印刷業界の市場規模は、1991年をピークに漸減を続けており、2020年の出荷額は4兆6,630億円となり3年連続で5兆円を下回る厳しい状況が続いています。また、市場規模と合わせて、事業者数・従業員数も減少傾向となっています。印刷業界の市場規模縮小の主な原因は、以下の3つが挙げられます。

- 1) 広告費の削減（リーマンショック以降続く不景気）
- 2) 印刷通販の市場拡大（デザイン内製化▶印刷は印刷通販へ発注）
- 3) 広告のデジタル化（チラシやDMの費用対効果が分かりにくい）

このような状況を打破するため、「受注産業」から案件を創出するためビジネスモデルの見直し、印刷業界全体で急務となりました。今回は、その課題解決の手段として、印刷通販作成ツール「in2site」を導入し、デジタル施策と組み合わせ活路を見出した、伊部印刷（福井県越前市、従業員数27名）の事例をご紹介します。

印刷産業の出荷額

■印刷産業の出荷額は4兆6,630億円となり3年連続で5兆円を切る

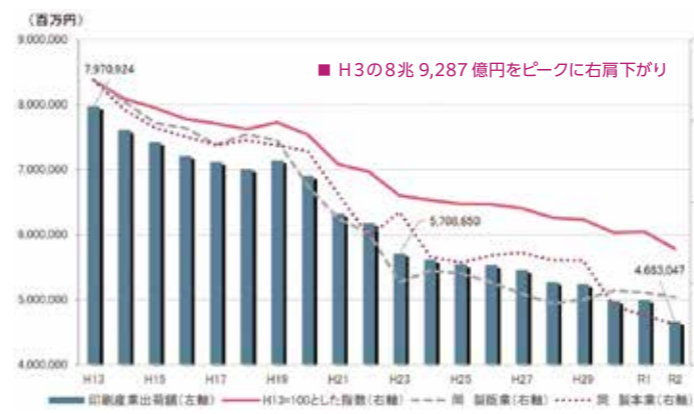

■印刷産業の事業者数	■印刷産業の従業員数
R1 20,642	R1 273,523
↓	↓
R2 13,335	R2 243,527

出版：一般社団法人 日本印刷業連合会
印刷業 Annual Report Vol.2 2023年
© KONICA MINOLTA

印刷通販作成ツール「in2site」

印刷通販サイト作成ツール「in2site」は、各種印刷物の受発注・案件管理・見積作成をWEBサイト上で対応できる機能と、運用に必要なインフラ環境（サーバー・独自ドメイン）を低コストで導入できるため、販促活動DX化のスムーズスタートを目指す印刷会社へお薦めのツールです。また、近年ではIT導入補助金を活用した導入も増えており、2021年・2022年で30社を超える実績で採択率の高さも特長となっています。

ただし、ツールの導入は課題解決の手段の1つとなり、お客様がサイトへたどり着かなければ成果が上がりません。伊部印刷が取り組んだデジタル施策との組み合わせが、成功へ導く重要なポイントとなります。

伊部印刷の課題

伊部印刷は、デザインから編集、印刷、製本までの各工程をワンストップで行っている印刷会社で、お客様からは大手にはできない小回りの利く点を評価されています。さらに同業者である印刷会社をはじめ、制作会社、広告代理店とも取引があり、クオリティも高いのが特長でありました。



同社は以前より印刷通販サイトを自社で制作、運用を行っていましたが、2020年に売上28%ダウン（印刷通販事業）でサイトへのアクセス数も徐々に下がっていく課題に直面しました。

▶課題① 他社通販サイトとの競争

年々競争が激しくなる他社通販サイトと差別化のため、大手企業が提供する印刷通販サービスを導入し、サイト利便性の向上を目指したが、お客様から注文の仕方やデータ入稿のやり方などが良く分からないと問い合わせが届くことが多くなり、実際に利用するお客様に使いにくいサイトになってしまった。

▶課題② コロナ禍で売上が減少

新型コロナウイルス感染拡大に伴い、印刷物を発注する企業のテレワークが増え、紙の需要やイベント関連の縮小により印刷需要が減少してしまった。また、従来発注があった印刷物も企業側の予算縮小で小ロット化が進み、テレワークで自宅から発注できる大手印刷通販へ仕事が流れていった。

▶課題③ 販促上流からの受注

これまで企業のプロモーション等に関する仕事は、デジタル施策と印刷に切り分けて発注されていたが、デジタル施策を対応する企業が、印刷物まで囲い込み受注することが増えてきた。デジタル施策の企画・提案できるノウハウが無ければ、仕事の獲得が厳しくなった。

▶課題④ 地場営業の限界

創業当時より同業者から印刷を委託されているため、自社の営業が対応できるエリアでは、発注元の印刷会社と競合となる可能性があり、地場での新規活動には限界があった。

DX活用に至った背景（課題）



伊部印刷のデジタル施策

このまま何も対策をしなければ、印刷市場から退場させられると危機感を覚えた伊部印刷は、若手社員が中心となり、デジタル施策を活用したマーケティング活動を企画・実行していきました。ここが同社を販促手法 DX 化にシフトさせたターニングポイントとなりました。

DX活用に取り組んだ施策



▶施策実践① サイト利便性向上

大手企業の印刷通販サービス利用から1年という異例なケースではあるものの、印刷通販サイトをin2site導入し再スタートを切る。自社の特長や注文方法などシンプルで情報が伝わるサイトデザインに変更することで、競合との差別化を図った。結果、注文方法の問い合わせが大幅減。本来の仕事に集中できるようになった。

▶施策実践② WEB 広告の自社運用（新規顧客開拓）

自社の訴求ポイントを纏めLP（ランディングページ）を制作し、そのページを検索エンジンで上位に表示させることができるよう、検索エンジン連動型広告とSEO対策を実施。これまで1日5~60前後だったアクセス数を4倍に増やすことに成功した。

▶施策実践③ メルマガ配信（休眠顧客掘り起こし）

MA（マーケティングオートメーション）を導入し、顧客リストに対して月に2回のメルマガ配信とSNSの積極的に活用より、自社の認知度を上げる施策を実践。休眠顧客へのアプローチが成功し、接点回復から売上実績へとつながる。

DX活用に取り組んだ施策

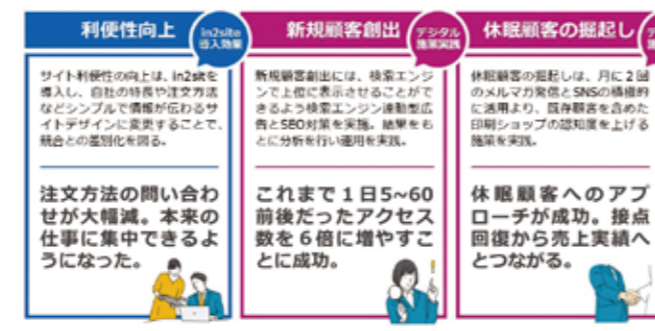

販促手法 DX 化の成果

in2site 導入とデジタル施策実践から半年が経過した2021年秋頃より、伊部印刷の成果が表れ始めました。20%ダウンした売上が前年比1.3倍（2021年・2022年）

に増加し、前年同月比で2.5倍を超える月もありました。検索エンジン連動型広告とSEO対策で実施した新規顧客開拓も、月1.5倍に増加という成果が上がっています。

同社が販促手法DX化に取り組まなければ、現在の成果は上げられていたのでしょうか。売上アップという成功につながったのは、お客様目線で使いやすいサイトへと改善し、その裏では試行錯誤を繰り返しながら、SEO対策をはじめ広告運用、SNS活用、メルマガ発信など、様々な手段を用いて印刷通販サイトへの導線を確認した同社の努力があったからでしょう。また、経営層が若手社員の意見を取り入れ、社員全員が活躍できる職場環境を作り提供している点も、成功したポイントの1つと考えられます。

DX活用に取り組んだ成果

in2site導入とデジタルマーケティング施策の開始から半年後、伊部印刷様の努力が成果につながる。



成功体験がもたらした派生効果

今回の事例で重要な点は、デジタル施策を実行したチームは営業担当者ではありません。営業担当者の中には、デジタル施策に対し疑心暗鬼の方もいました。しかし、成功体験が積み重なると営業担当者の方は業務が楽になり、売上、実績も上がったことで、積極的に水平展開するようになりました。Web受注でクライアントからWeb広告やサイトを作ってくれないか、アクセス分析をしてくれないか、などの問い合わせも入るようになり、印刷以外の売上が増えてきています。また、デジタルメディアの分野では、課題であった地場での新規開拓が可能となり、実際に地元企業から受注が来ています。

印刷はクライアントにとって目的を達成するための一つの手段であり、目的が達成できれば印刷にこだわりはないわけです。伊部印刷は印刷以外の業務を受けることで色々相談されるクライアントのパートナー的立場になってきました。

もう一つ大事なのが成功事例の水平展開です。月に5万円でもいいので、そこから徐々に膨らませていきます。次にDXツールの活用です。営業担当者だけではなく、デジタルマーケティング、Web to Printのメンバーと連携してDXツールを使って変えていったという点です。最後は継続的に実施することです。継続することは大変ですが、続けることによってお客様との関係が強くなっていきます。

最後に

今回ご紹介したin2site導入とデジタル施策活用は、課題解決の手段の一つとなります。自社が抱える課題の本質を見極め、最適なDXツールを選択して施策を実行することが重要です。

コニカミノルタは印刷業界に寄り添った活動を目指しており、WEBサイト「つながるプリントラボ」では、印刷業界の経営課題解決やビジネス拡大、売上アップや業務効率化にお役立て頂ける情報をご紹介しますので、ぜひ活用ください。



● in2site 製品サイト
【QRコード】



● in2site 導入事例サイト
【QRコード】



● つながるプリントラボ
【QRコード】



ジャグラ

共同プリント(株) (奈良県支部) 製作の
自費出版が文化賞で2度目の大賞受賞
共同プリント

巻頭企画でもご紹介した日本自費出版文化賞において「墨に
五彩あり—墨の不思議な魅力」(綿谷正之著)が大賞を受賞し
ました。第18回の「給双六—その起源と庶民文化」につづき
同社2度目の大賞受賞の快挙となります。

今回受賞した「墨に五彩あり」は全国的に有名な書道用品メー
カー「呉竹」の創業者一族として生まれ、液体墨や筆ペン開発
も担当された著者の50年にも及ぶ研究の成果を一冊にまとめ
たもの。

「奈良の地において1300年作り続けられている最も古い伝
統産業の一つである墨づくりに生涯をかけた著者から『墨の研
究と経験を1冊にしたい』と原稿を託されたのは5年前のこと
でした。途中コロナ禍もあったとはいえ、その想いがかたちにな
るまで長い年月が必要でした。墨づくりの第一線で活躍され
た方の積み重ねによる原稿の編集は、多岐にわたり膨大な情報
量であり、大変でしたがやりがいのある仕事でした」と住田幸
一社長。

表彰式が執り行われる11月11日の同日より12月8日ま
で東京・新橋の奈良県アンテナショップ「奈良まほろば館」で

「発見!! あなたの知らない「奈良の一冊」を…」と題して開催
されるブックフェアにて同作品が展示販売されます。この機会
に是非立ち寄ってご覧ください。

ジャグラ

長野県支部が正文舎を見学
デジタルプリントファクトリーで生産性向上学ぶ
ジャグラ長野

ジャグラ長野県支部は9月22日、北海道支部の(株)正文舎印
刷のデジタルプリントファクトリーを見学し、DX化で労働生
産性を高めながら新しい
価値づくりを行う、同社
の取り組みや自動化構想
に触れました。



正文舎の岸社長が
取り組みを紹介



iCELINKを中心
とした自動化の
流れを見学

ジャグラ

創立60周年記念誌を刊行
文伸

株式会社文伸(東京・三多摩支部)は昨年8月に創立60周年を迎えました。この
ほど、創立60周年記念誌1962-2022を
刊行されました。

周年誌に求められる「基本機能」(資料性・
保存性)を満たしつつ、クリエイティブ性、
エンターテインメント性、デザイン性など
同社らしい付加価値を最大限に追求した一
冊になっています。また、挨拶状は創業当
時を偲んでガリ版で印刷されています。

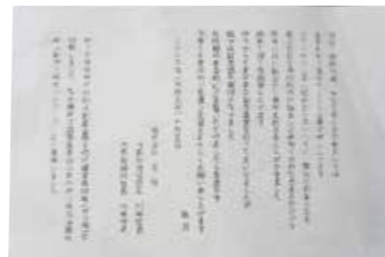

【訂正・お詫び】9月末発行の令和5年版会員名簿で誤りがございました。

p 129 コダック(合)

誤: <https://www.kodak.co.jp>

正: <https://www.kodak.com/ja/>

お詫びして訂正いたします。

事務局日誌と
今後の予定

最新情報はHPでご確認ください

10月の事務局日誌

- 3日 サステナブル委員会 (Web会議)
- 4日 MIS研究委員会 (Web会議)
日印産連 知的財産部会 (Web会議) →田中専務
Pマーク現地審査 (神奈川) →並木、今田
広報委員会 (Web会議)
日印産連知的財産部会→田中専務
ジャグラコンテスト委員会 (Web会議)
- 5日 業態進化委員会 (Web会議)
- 7日 SPACE-21 全国協議会 (熊本) →岡本会長、田中専務、今田
- 11日 Pマーク現地審査 (秋田) →並木、今田
- 12日 Pマーク現地審査 (秋田) →並木、今田
- 13日 全印文化典広島大会 (広島) →岡本会長、田中専務
- 14日 ジャグラ文化典広島大会実行委員会 (広島) →田中専務
- 17日 ジャグラコンテスト専門委員会 (Web会議)
- 18日 日印産連 環境大賞表彰 (東京) →田中専務
Pマーク審査会・個人情報保護委員会 (本部)
- 19日 委員長会議 (Web会議)
- 20日 地域活性化委員会 (本部)
- 21日 関地協群馬大会 (群馬、22日) →岡本会長、田中専務
- 25日 生産性向上委員会 (Web)
- 26日 RMGT (CSPI)・キャレオス雇用環境整備事業 (デンパサール、29日)
→原田副会長、田中専務
Pマーク現地審査 (大阪) →並木、今田
- 27日 Pマーク現地審査 (大阪) →並木、今田
- 28日 ジャグラコンテスト2次審査実技試験 (本部)
- 30日 日印産連 環境推進部会 (Web会議) →田中専務
正副会長会議 (Web会議)

11月のスケジュール

- 1日 Pマーク現地審査 (福島) →並木、今田
- 6日 広報委員会 (Web会議)
- 7日 日印産連 知財部会 (Web会議) →田中専務
サステナブル委員会 (Web会議)
Pマーク現地審査 (群馬) →並木、今田
- 8日 業態進化委員会 (Web会議)
- 9日 MIS研究委員会 (本部)
- 10日 理事会 (東京ドームホテル)
全国協議会 (東京ドームホテル、11日)
- 11日 自費出版文化賞表彰式 (アルカディア市ヶ谷)
- 13日 SPACE-21 幹事会 (Web会議)
日印機協総会 (如水会館) →原田副会長、田中専務
- 14日 Pマーク現地審査 (埼玉) →並木、今田、長野
ジャグラコンテスト委員会 (Web会議)
- 15日 日印産連ステコミュ (Web会議)
Pマーク現地審査 (千葉) →並木、今田
- 16日 IGAS2026 事務局会議 (JPMA) →田中専務
- 21日 DTP教室運営委員会 (Web会議)
Pマーク現地審査 (愛媛) →並木、今田
- 29日 Pマーク審査会・個人情報保護委員会 (本部)

12月のスケジュール

- 1日 Pマーク現地審査 (栃木) →並木、今田
- 15日 委員長会議 (Web会議)

事・務・局・便・り

最近、「夜アイス専門店」なるものが全国的に増えているのをご存知でしょうか。お店の名前も「21
時にアイス」「真夜中牧場」「ナイトフィーバー」など関心を引くユニークなものが多く、フルーツやソー
スで彩りよくデコレーションされた豪華なアイスの画像につられて、夜遅くに行列ができるお店もある
のだとか。お酒を飲まない若者が増えたと言われる今、「2軒目」の行き先として、居酒屋ではなく
深夜営業のアイス店が繁盛するのも納得できますね。アイス店は出店にあたって店舗面積や設備が少
なく済むことも、全国規模でお店が増えている理由のひとつだそうです。夜アイスブーム、今後もし
ばらく続きそうです。(阿部)

※「事務局便り」は本部事務局員が交替で執筆しています

月刊「グラフィックサービス」864号

■発行日 令和5年11月10日(毎月1回)
■発行人 岡本 泰
■編集人 本村 豪経
■発行所
一般社団法人
日本グラフィックサービス工業会 略称ジャグラ
〒103-0001 東京都中央区日本橋小伝馬町7-16
電話 03-3667-2271 ファクス 03-3661-9006
ウェブ <https://www.jagra.or.jp/>



ジャグラは一般財団法人日本情報
経済社会推進協会指定のプライバシー
マーク指定審査機関です

■編集部宛メール edit@jagra.or.jp

◎企画: ジャグラ広報委員会

担当理事
神山 明彦 愛知・(株)カミヤマ / 副会長
委員長
本村 豪経 福岡・アイメディア(株) / 理事
委員

東海林正豊 秋田 / (株)東海林印刷
谷山 和也 東京 / 菁文堂(株)
野口 聡 東京 / (株)アクティブ
小澤孝一郎 山梨 / (株)オズプリンティング
安達 睦男 大分 / (有)舞鶴孔版
瀬尾 淳 広島 / (株)広瀬印刷
三宮 健司 高知 / (有)三宮印刷
佐藤 愛子 大分 / (株)クリエイツ.
西谷 毅 東京・文京
松谷 勝広 東京・文京
笹井 靖夫 東京・文京
田中 良平 専務理事
影山 史枝 外部委員 / (株)スイッチ

◎原稿・編集・校正

田中 良平 並木 清乃 阿部奈津子
今田 豪 長野未奈美

以上、ジャグラ事務局

◎渉外 田中 良平 並木 清乃

◎広告

◎Web 阿部奈津子

◎動画 今田 豪

◎組版 (株)クリエイツ.

DTP = Adobe CC ほか
フォント = モリサワ OTF / モリサワ BIZ+ ほか



※本誌の一部にユニバーサルデザインフォント
を使用しています

◎製版 / 印刷 (有)西村騰写堂 (高知・高知支部)

RIP = FUJIFILM WORKFLOW xmf
CTP = Luxel T-6300 (自現:富士フィルム XP-1310R)
刷版 = FUJIFILM SURERIA XP-F
印刷機 = RYOBI 924D
インキ = 東洋インキ
用紙 = 三菱ニューVマットA判 57.5kg

Copyright 2023 JaGra

禁無断引用
※本誌記載の製品名は一般に各メーカーの登録商標です
原則、TMや®マークは省略しています
※乱丁 / 落丁本はお取り替えいたしません

RMGT-CSPI

ともに創る印刷の未来



RMGT-CSPIが

SDGs達成をアシスト



印刷会社のSDGs達成のためのソリューションを提案、具現化するRMGT-CSPI。
各分野の企業が連携し、お客さまに寄り添いながら課題を解決・サポートします。

